

ERRIOXA'KO SAN MILLAN  
EUSKAL ITURRI



L A T X A G A

**Errioxa'ko San Millan  
euskal iturri**

*Autor, José M." Son Sebastián ILATXAGA) Edita: EOILI- San Sebastián*  
*Imprime: Gráficas ESET - Seminaño Vitorio Depósito Legal VI 421 -1974*  
*I. S. B. N. 84 400 7462-X*

*F*elitxu Eraso euskalzale sutsu, andre argi  
ta nere irakasle trebeari, biotzez eta eskertsu  
opa diot lantxo au.

Esaera zarrak ala dio :

"Gizon euskaldun batek, euskalduna ba  
da, iru gauza egin bear  
ditu : oñez ibilli, sagardoa edan ta pelot  
tan jokatu".

Errioxa'ko gizonak, berdin egiten degu.  
Aspaldiko anaiak gera.

Ongi etorri San Millan'era.

Biotzez, agur.

TARSIZIO LEJARRAGA.



# ITZAURRE

*Gure haserrietan ha genduan aditze, erruteari buruz iru ollo-mueta genituala: hatzuek ollo al-perrak —iñoiz ere erruten ez dutenak—; hesteak egunoro edo biz-bein erruten dutenak, eta beren arrautzaren berri karakaz adierazten dutenak; eta beste hatzuek, itxuraz erruten ez dutenak, erruteko garaian ixil-ixillik, diximulu-diximuluan, an inguruko sastrakaren batean ezkutatzzen diranak... eta hi edo iru illabeteren buruan, etxe-atarian, dozena-txo bat txitatxokin panparroi-panparroi azaltzen diranak,..*

*Euskal-kultura-arloan ere ba ditugu olako lan-gilleak, ixil-ixillik lan egin ondoren, bein, beren ezkutuko lanaren besatada bat kuartillakin etortzen zaizkigunak, itzaurre baten eske, beren lanaren ondoreak hrakurtzalleari eskeintzeko.*

*Oietako bat da, irakurtzalle, gaur zure eskuetan dezun liburutxo onen egille, "Latxaga" adiskidea.*

*Ba genekian guk, bi edo iru urte auetan baxtarrik-baxtar, ortik zear, Errioxa-alde ortan, Dister-tzio diralako mendi eskutu oietan zehillela. Zer ote-zebillen orren ixil gure adiskidea?*

*Orain azaldu da\ Euskalerriko Santurik zaa-rrenetako baten aztarrenen billa zehilleri: Kogo-*

*llako San Millan izan du, iru urte oietako bere biotzeko apeta. Eta, saia ta saia, aizkenean lortu du, Santuaren beraren, eta Santuaren izeneko Monastegiaren historia interesgarri-interesgarri bat osotzea. Eta, bere folio-besatada galtzarbean arturik, or etorri zaigu, bere iru-lau urteko lan ixillaren ondorenak ekartzera... ez, ordea, ollo ixilla bezela arrotarro ta panparroi-panparroi, apal-apalik baizik: "Mesedez, Don Manuel, nere txitatxo oientzat aita-bitxi antzo, zure idazkortzako lerro bi ipiñiko bazenizkida... ". "Baita, pozik gañera, Joxe Mari! oso pozik! ".*

*Orra gu-bion arteko atzo arratsaldeko itzak.*

\* \* \*

*Irakurtzalleak orain —ba dakigu— irakurtzen asi baño len, liburuaren garrantzia ta balioa jakin naiko du. Eta, berriz ere, nik pozik emango nere iritzia... eta nere aspaldiko esan-bearra gañera.*

*Aspaldidanik neukan nik, gure gaurko Euskalerrian norbaitek San Millan'en berri bear bezela eman zezan irria. Euskaltzaletasunez, Euskalerrriari dagokion eskubide jatorrez.*

*Izan ere, Bertzeo'ko San Millan euskalduna zan arren, eta aspaldidanik Euskalerrri osoak Santu zaar oni izan dion debozio-jaiera arren, azken-aldi oetan ostendurik zegon gure artean gauza ori. Azken-aldi oetan Santuaren euskalduntasun ori aazturik eta ostendurik gendukan. Gaztelerriko Zaindañ egin zutenez, Santu erdalduntzat aurkestu izan bait digute San Millan zenbait idazlek. Gure "La-*



*txaga'ren" auspo bizkorrak arrotzen eta astintzen ditu ederki gauza onen gañean pillatu diran autsak.*

*"Latxaga'ren" Liburuak ederki babesten digu San Millan'en euskalduntasun ezin-ukatua. San Millan sortu eta bizi eta il zan lurraldea, Santuaren garaian —VI-VII gizaldian— euskalerra zan. San Millan euskalduna zan; gu bezelaxe, euskeraz mintzaten zan.*

*Eta Erriak —gure Erriak— leen jakin ori, gero idazle batzuen egite okerre, aaztera iritxi bazan ere. "Bai, bada; gaur Errioxa-inguru aiek erdaldundurik bait daude aspaldi ontan..."*

*Leen, ordea}... Eta Erriak ori jakin...*

*Orregatik nunbait, Zaragoza'ko San Braulio'ren egunetan, Frantzi-aldeko Kaskoiak berak —iñoiz euskaldun izandakoak aiek ere— erromes etorri oi ziran Pirenez beste aldeko urruti aietatik Errioxa'ra, San Millan'en ill-obia ikustatzera beren bearkizunetan.*

*Ixtoria zaarretako kontu zaarrak berritzea, oso egoki da beti, eta zer esanik ez gaur bertan ere, gure lagun zaarrak egi duan bezela.*

*Orra, beraz, "Latxaga'tar" Jose Maria apaiz Jaunaren liburuak guztiontzat duan garrantzia.*

MANUEL LEKUONA

*Andoain'en, 1973'gn. urteko Mayatza'ren 2Van.*



*San Millan Euskalerriko  
mendietan*

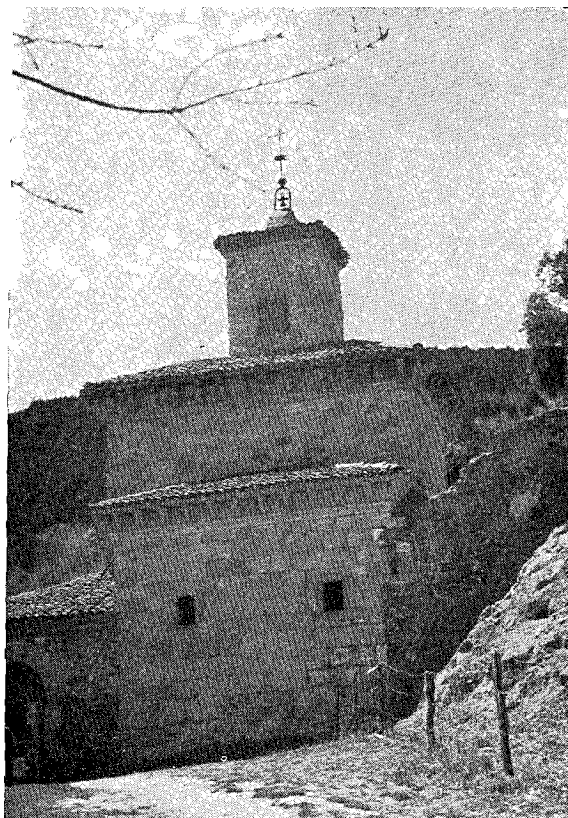

Kogolla'ko San Millan toki ospetsua degu Errioxa'n. Kogolla mendi bat da; 1016'garren urtean KUKULLA izenarekin agertzen zana.

"Kogolla'ko San Millan" itz oiekin, bi gauza eza gutzen ditugu; alde batetik gizon santua, Berzeo

inguruetako mendietan bizitutakoa; eta bestetik, berriz, Errioxa'ko ballara eder bat.

Seigarren gizaldiko gizon santu ori, ziur asko, euskalduna zan, inguru aietako gizon danak bezela.

Bera ill ondoren, baillarak santuaren izena artu zuan, gaur oraindik gordetzen duan izena. Izen orren ballara berriz, euskal-kutsu aundikoa degu. San Lorenzo mendi aundiaren egalean dago, ospel-aldera. Mendi-tontor orrek ba ditu 2.262 metro, ta urtean luzaro txuriz jantzia agertzen zaigu. Mendi onen magalak, basoz ta larrez josita daude. Pagadi ta arizti ederrak dítu ospelean.

San Millan'en ballara, bean, zabala da; menditartean sartzan dala, estutzen dijoa. Kardenas ize-neko ibaiaren ondoan zelai eder batzuek daude. Lur ezin obe oietan, baratze onak dituzte egiñak. Mendi-aldera sartzerakoan, ibaia, erreka biurtzen da, eta erreka-inguruak Euskalerriko beste toki askoren antzekoak ditugu. Goí-aldera, baso orlegiak eta errekek; erriaren inguruan lur gorriak eta piñudiak, baita makal edo txopo asko ere; Lizarra-ondoan gaudela dirudi. Egutera aldeko mendi bazterretan, usai gozodun belar asko; ezki (tomillo), azaia (cantueso) explika-belar (espliego), loragiño (orégano), aientzuri (madreselva).

Mendi-alde oni, euskal-usai aundia artzen diogu. Gero ikusiko degun bezela, lengo-Euskalerria guk uste baiño zabalagoa zan. Zazpi probintzik bakarrik Eusalerria osotu bear al dute? Euskalerria guk uste baiño zabalagoa ez al da? Ala deritzaigu.

Emen bizi diran gizonak euskaldunen antzekoak dira, leku-izen asko erabat euskaldunak ditugu. Lur onek, aintziñako garaietan Euskalerriarekin bategiten zuan. Euskaldunak, emen lan eder asko

egin dute. Lenengo euskal-itzak, emen idatzirik agertzen zaizkigu. Emen erdal-idazle onak ba dau-de, beren idaztietan euskal-itzak nasten dituztenak. Euskal-usaizko lurak, euskal-izenak, euskaldun-gizona, euskerazko lenengo idazkiak; ori dana gutxi al da, Euskalerriko iturburuan gaudela aitortzeko?

Gaurko Euskalerrian bertan, emen bezelaxe, toki askotan ikusia degu, naiz euskaldunak izan, beren nortasunaren ezaguerarik gabe bizi dirala. Ori bera gertatzen zaie, gaurko Euskalerritik alde bizi diran alderdi askori. Ez dirala esnatuko, ezin dezaiegegu esan. Euskaldunak dirala oartzen asterakoan, euskalzaletasuna ezin dezaiegegu ukatu.

## *San Millan, artzaia ta lekaidea*

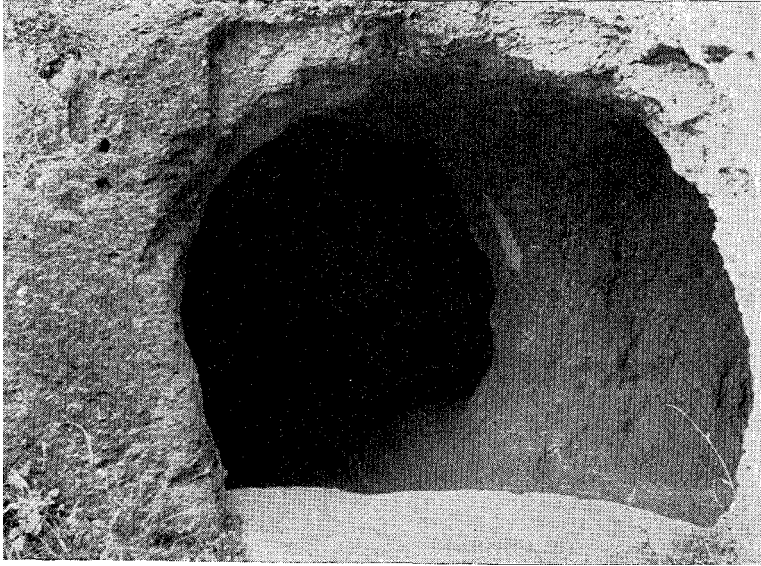

Gure San Millan monje onen bizitza, bera ill ondoren 57 urtera, 631'garren urtean, gizon ospetsu batek idatzi zuan, Zalduba edo Zaragoza'ko gotzai argia, San Brauliok, ain zuzen. San Braulio'ren anaia Fronimiano, beste monje batzuen zuzen-dari bezela, San Millan ildako tokian zegoen.

San Millan'en bizitza, Santuaren ikasle batzuen aotik, San Brauliok entzun zuan. Berak dionez, gizon auen izenak, Zitonato, Sofronio, Jeronzio ta Potamia ziran. Oso liburu zarrak ba daude, izan ditzen zarrenetakoak, San Brauliok idatzitako San

Millanen bizitzarekin. San Braulio oso gizon ospetsua ta maitatua zan.

Garai artan eta ondorean aren idazkiak oso atsegin zitzaizkien jendeai. Ark idatzitako paperak galdu ziran; baiñan aien berdiñak zarrenetakoak ditugu, gutxienaz amargarren gizaldikoak. Orrek esan nai du, San Braulio'ren idazkiak ondo jasotzen zituztela, batez ere San Millan'en bizitza.

San Braulio'k berak, San Millan'en bizitza idaztea ontzaz artu zuanean, onek esan nai du, gotzai aundi onentzat, Errioxa'ko santu au etzala nornai, oso gizon berexia ta Jainkozkoa baizik. Berak ematen dizkigun berri garrantzitsuenak auexek dira. Berzeo (Vergegio) izeneko errian, 473 garren urtean, gutxi gora bera, jaiotzen da, Euriko erregeak Espaiña'ko erresuman agintzen duala. Mendi auetan, aurtzaroan, ardiak zaintzen artzai dabfl. Nunbait danboliña ere jotzen zuan.

Bilibio'ko mendietan, Haro ta Miranda bitarte ortan, San Felizes monje bakartiarra ezagutzen du. Onen bidez, gauza guztiak utzirik Jainkoaren bidea artzen du. Berriz Kogolla'ko bere mendietara itzultzen da ta Disterzio izeneko mendi arkaitsu batean, urte asko igarotzen ditu; batzuek diotenez, 40. Koba orren izenak, erderatik itzulita, "buru nabar" esan nai du. An bizi latza zeramala, esan bearrik ez dago. Orren berriak, Tarazona'ko gotzaiak izan zituan eta deitu ondoren, apaiztu zuan eta bere erri-erretore bezela bidali. Berzeo'ko bere elizan zeuzkan ondasun guztiak, beartsuei ematen zizkielako, bere laguntzalleok, gauza Gotzaiari salatu zioten.

Kentzen diote eliza ta bera erri gaiñeko koba batzuetara dijoa bizitzera. Antxen igarotzen ditu be-

re azkeneko urteak, otoitzean eta barau luzeak egiñaz.

Jainkozale ziñezkoa ta gizon ona dalako, erri xea babeseta ta goiarnas billa dijoakio. Berak danoi, argibide zuzenak ematen dizkie ta beartsuei daukan guztia, bere soñekoak ere bai beartu ezkeru. Esaten dutenez, mirariak ere egiten dim; Amaia'ko elbarria, adibidez; eta itsuak, errenak, burunasmak, danak sendamta dijoaz.

Bizpairu profezi egin ziman; Kantauri iri nagusia ondatua izango zala; baita noiz etorriko zitzaien bere eriotzako ordua ere.

Alako bizitza guztiz garbia ta alako Jainkoaren maitasuna ikusirik, bizpairu gizaseme ta andre bat joan zitzaizkion bere eredura ezi zitzan. Len aipam degun bezela, auen bitartez San Millan'en berriak, San Brauliok ezagutu ta jaso zizkigun.

574 garren urtean il zan, ta aren illobira goi laguntza-eske erria maiz urbiltzen zan. Eriotz-ondorean, oraindik, mirari asko gertatzen omen ziran. San Millan egondako tokiak ikustea, jendeak asko maite zuten. Eta Santuaren bizitza arrigarri ta ederra, gogoan eukitzea atsegin zitzaien. Gizaldi askoz, Sanma bizi ta ildako tokitik, laguntza berezia ta ugaria inguruetako errialdeak luzaro arm zuten, eta aren babeseta nabaritu.

Santuaren bizitzaren aztarnak eta berari zioten maitasuna sakontzera bearmak gaude, orrela gauza bikain asko ezagutuko bait dimgu. Ia VII gizaldian, San Millan, Espaini'ko eliza bisigotikoaren sanmtegian arkitzen degu. Orduko kristauentzat itzal aundia zuan.

San Millan euskalduna al degu? Galdera oni, lasai asko, baietz erantzun dezaiokegu. Orduan ga-



rai artako kronika-zalei, euskaldunak etzitzaizkien atsegin; baiñan beti nunbaitetik, zirrito batetik bear ba da, euskaldunen berriak jailkitzen zaizkigu.

Garai artan, Espaiña'n bisigoduak zeukaten agintaritza. Ta ia errege guztiak, euskaldunen aurka guda egitera iparraldera etorri ziran. San Braulio'k, San Millan'en bizitzan, bizpairu xeetasun arrigarri ematen dizkigu. 574 garren urte inguruan, ba dakigu Leobijildo bisigoduen errege ospetsuak, Kantauri izeneko iria Logroño inguruan zegona era-bat desegin zuala. Lurralde oietan, orduan euskaldunak bizi ziran. San Braulio'k dionez, San Millan'ek aurretik Kantauri iriaren erraustea iragarri zuan, baita ango agintarien aurrean gogor mintzatu ta beren pekatuak arpegira bota ere. Garbi esan, bizitzak aldatzen ez ba zituzten, etsaiak galduko zituala.

Kantabroen aurrean agertzeko, San Millan'ek aien odolakoa bear zuan izan, nai ta naiez euskalduna. Etsaietako gizon bati, orduan etzioten ezerengatik entzungo.

Oraindik beste zerbait, San Brauliok esaten digu, "Kantabroen artean etzala iñor, San Millan ikusi ta ezagutu etzuník". Kantabroak orduan euskaldunei deitzen zieten. Ain ondo ezagutzen ba zuten beretakoa zalako, izango zan.

Gaiñera San Braulio'k tuntun-jotzallea zala, dio. Tuntuna ba dakigu euskaldunei atsegin zaiela ta gurea dala.

Ba ote zekian euskeraz? Ziurasko bai. Gaiñera-koan, nola mintzatuko zan jende aiekin? Nola egingo ziman bere eliz-itzaldiak? Bere katekesiak? San Brauliok ematen dizkigun xeetasunak nai-koak dira, euskalduna zala esateko. Mendi oietako

artzaiak orduan euskaldunak ziran. Noía etzan,  
ba, bera izango?

Euskalduna zalako, erri ontan gaur oraindik bi-  
zirik dauden euskal-kutsu, euskal-aztarnak eta oitu-  
rak jakitea, bearrezkoa deritzaigu.

*San Millarigo lekaidetxe zarrata Euskalerra*

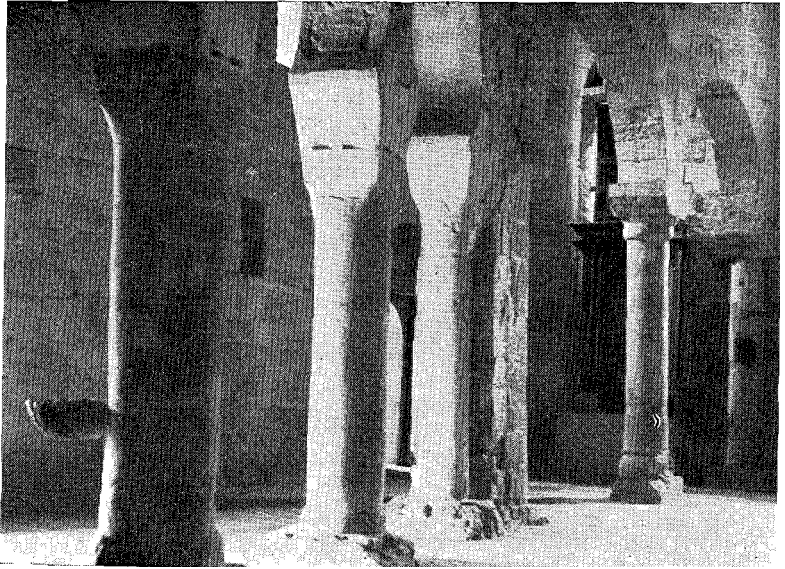

Santu onen izeneko toki eder ontan, bi lekaidetxe, bi konbentu daude; bat goikoa, bestea bekoa. San Millan goikoa, aspaldi aspaldikoa da, ta ortxen ditugu gure santuaren aztarnarik zarrenak. Elizetxe zar ori gaiñera, Euskalerrairen antziñako edestiarekin era bat lotua dago.

Elizetxe zar au, ez da nolanaikoa; ori aitortu bearra degu. Bizpairu pusketan ta garaitan egiña dago. Zatik zarrenak kobak, arkaitzetan egindako koba oiek, ermitaño kobak dira. Iru koba auetaz

gaiñera, beste bizpairu koba daude gorago, bi bitzita izango ba lira bezela. Beko kobak, elizaren barruan gelditzen dira, eta goikoak elizaren gaiñeko aldean.

Goiko kobetan bizi zan San Millan; bekotan, berriz eliz barruan daudenetan, batean, ezkerreko aldian dagon ortan, garizuma igarotzen zuan; erdikoan, otoitz egiten edo meza entzuten; eta eskubikoan, sortalderakoan, meza ematen zuan. Ori dana, jakiña, seigarren gizaldian zan.

Ezkerreko koban, garizuma garaian gure sanma sartzen zan. Sarrera ixten zioten, eta bakarrik gelditzen zan. Zulotxo batetik makilla noiz beinka ateratzen omen zuan, besteak bizirik zegola jakin zezaten. Gaiñera leyatil batetik meza entzuten zuan. Gaur koba au utsik dago; sarreran arrizko bisigodo antzeko illobi bat ikusten da, eta ondoan beste ogeiren bat agiri dira. Mendi barrura iru metro izango dim koba onek.

Bigarren koba, Sanruaren otoitz-tokia da; sarreran, arku erromaniko batzuek daude, pixka bat makurtuak, ez era bat borobillak. Barruan bazter batean Sanmaren illobi erromanikoa dago, oso ona, Sanmaren irudia etzana agertzen duala. Ba dauzka beste iruditxo batzuek ondoan Santuak egindako mirariak agertzen dizkigutenak. Illobia, erromaniko arku makurtu baten pean datza. Eskubi aldera, ertzeko abeburu erromanikoak dimgu ta orri berexi batzuekin, akanto izenekoekin apainduak daude; danetara lau abeburu ta iru abetxo.

Sarreran eskui aldera, berriz, iru txulo, aldare txiki antzekoak daude, iru arku dimztenak; erdian, eskubiko abetxoaren zulo batean Sakramentu Sanmaren tokia dago. Zulo oiek, erromaniko aurre-

koak, bisigotikoak dira. Emén Iñigez jaunak, zillar eta ezurrezko kutxatilla txiki bat, mozarabea, oleoak eukitzekoa, aldarean arri azpian arkitu zuan eta ondoan, erdiaroko ziborioa, biok gaur Madrid'en daudenak.

Leyatilla bat otoitz-toki onen aldetik dago, gaur itsia, len irikia; eta mezaren sagaratze-garaia, beste aldean, eskubiko koban ematen zuan apaizak. Emen orman, bisigotiko garaiko zuloa ikusten da ta arri bat izar baten antzekoa; emen 1071 garren urtea arte mozaraben erara ematen zuten meza. Gregorio VII aita santuak, urte ortan, emengo lurraldetan, Erroma'ko liturjia sartu-arazi zuan. Ba dago erreliebe bat gotikoa, sagaratzeko garaia agertzen diguna, oso ona.

## ELIZAREN LENENGO ZATIA

Lenengo zati au, VI gizaldian, Santua ill ondo-rean, oso txikia zan. Iru koba oiek eta elizatxoaren aurrean bederatzí metro luzeko gela bat egin zuten. Gela ori, lasaiago otoitz egiteko zeukaten.

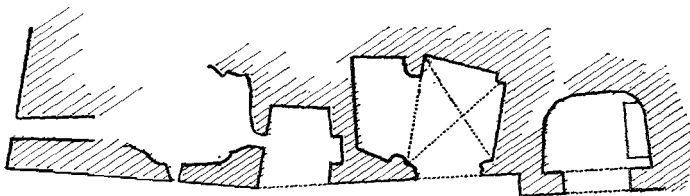

VI'garren gizaldikoa (Marraskia Iñaki Garmendia'rena)

## ELIZAREN BIGARREN ZATIA

VII gizaldian, elizatxo aurreko gelaren ertzetik

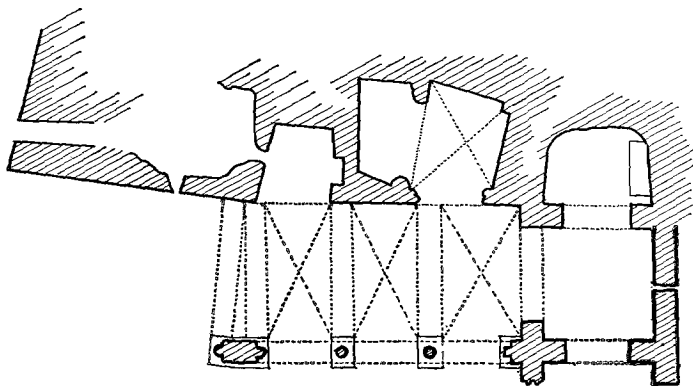

**VH'garren gizaldikoa** (Marraskia Iñaki Garmendia'rena)

garizumako kobaren aurreraño estalpe bat altxatu zuten. Gaur gelditzen diran, estalpe onen neurriak, auexek dira; amabi metro luzean eta 3,70 metro zabalean.

## ELIZAREN IRUGARREN ZATIA

Luzatu zuten estalpea sartalderuntz, bi arku as-

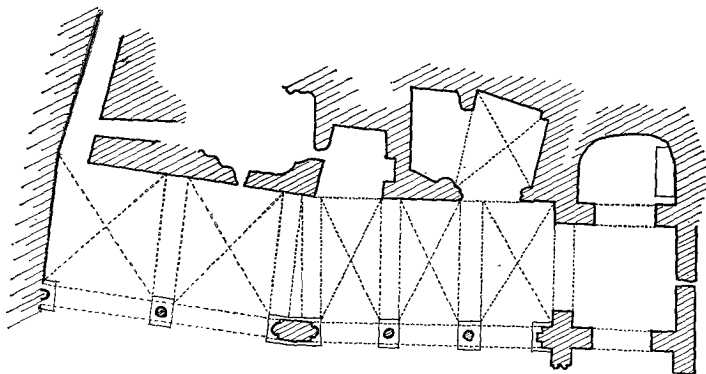

**X'ganen gizaldikoa** (Marraskia Inaki Garmendia'reria)

mriano erromaniko aurrekoekin eta dana eliza egin zuten. Aldare nagusia ta koro bikotea sortzen

dute: lekaimentzat, koru berria, erdiko abeen gainean, aurrean elizatzoa daukatela.

Santxo Abarka ta Doña Urraka 984'garren urtean, emen zeudela sagaratzen da eliz berri au.

998'garren urtean, Almanzor moro buruzagiak etorri ta dana lapurtu eta su ematen dio elizari. Suaren aztarrenak oraindik ere agiri dira.

## ELIZAREN IV ZATIA

Santxo aundi, Naparroa'ko erregeak, eliza berriro, bisigotiko garaikoaren aztarrenen gainean altxatzen du. Aterpe berria elizan egiteko ere agintzen die. Orrela bi elizbarne gelditzen dira. Koka aldetik, aldare nagusia, ta sarrera aldetik bestea. Bi aldare oien sapaiai, zortzi arri-zaiñek eusten diete, zortzirak garai berdiñekoak.

Or, moro lana garbi agiri da, argamasa ta estukoa batez ere. Ementxe azaltzen da, erdiko abe batean, Dabid'en bost ertzeko izarra. Tellatu azpiak garai artako irudi askoz apainduak agertzen zaizkigu, batez ere izarrez, kurpill antzeko irudiaz, sei ostoko loreaz; danak mozarabeak egiñak.

Garai ontan bertan, gela berri batzuek, bi aldare nagusien atzean egin zituzten. Ementxe ixillean eta otoitzean, amaikagarren gizaldian Santa Oria ta aren ama Santa Amuna bizi ziran. (Gregorio VII Aita Sanma arte, gotzaiak ere ba zuten "kanonizatze" eskubide).

Gaur ikusten degun sarrera ere, garai ontan egin zuten. Portaleio du izena. Bi aldetan illobiak daude. Lara'ko zazpi gazte zaldunak, Garzia Gustios'en semeak (onek Salas de Los Infantes iria sorm bait zuan), 964'garren urtean Arabiana izeneko guda

lekutik gorputzak onera ekarri zituzten. Arrizko kuxa, buruatik oñetara gorputz irudia ondo agertzen dutela, bisigotikoak dira.

Santxo aundiaren amona, ama ta emaztea, eta gaiñera Kameros'ko buruzagia, ementxe daude obiratuak.

Sarrera onen zola arri xeaz oso ondo apaindua dago; mozarabeen lana da; mozarabeok Santxo aundiak 1020'garren urte inguruan ekarri zituan lan ontara. Bi lauburu eder ikusten dira, eta erdian lore aundi bat.

Elizaren atea, garai berdinekoa da; mozaraben eskua emen garbi ere agertzen zaigu. Alderdi batean bi abetxo daude, beren buruekin. Ezker aldeko buruan, lauburu baten antzeko irudi oso polita dago. Abe-buru auk bisigotiko garaikoak dimgu, nunbaitetik emen jartzeko ekarriak; izan leike eliz zarraren puxkak izatea. Barrengo abe nagusiak, berriz, erdikoak gutxienaz, erromatarren garaikoak dira, inguruko sasi-jainkoren elizen batetik onera ekarriak.

Elizara urbiltzerakoan, aterpearen aurrean mendi aldera, ba daude gutxinaz eun illobi bisigotiko antzekoak, lurrean zulatuak, orain agirian utzi dituztenak.

Len aipam degun bezela, elizako atzeko aldean, mendian, eliz barrengo koben gaiñean, ba daude beste bizpairu koba, illobiz beteak, urtoki bat ere erdian daukatela; auxe da Santua bizitutako lekua. Orain garbirik daude.

16 eta 18 garren gizaldietan, eliza ontan konponketa batzuek egin zimzten.



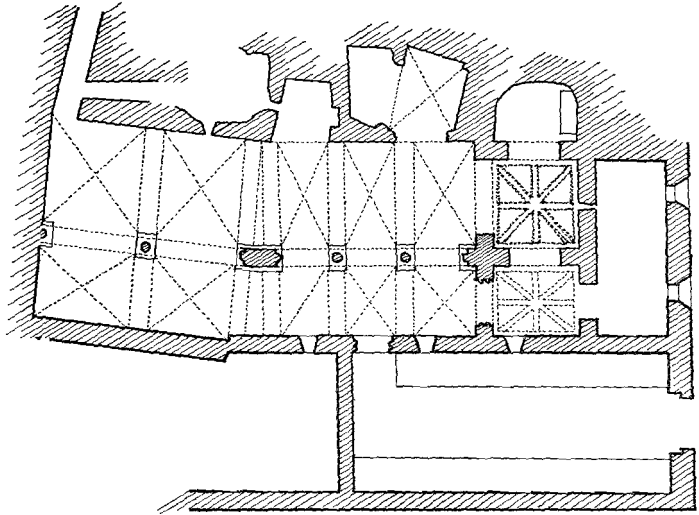

**XI'garren gizaldikoa** (Iñaki Garmendia'ren marrazkiak)

Crma lanak nola egiñak izan diran esan degularik, orain eliza onen edestia azertu bearra dago.

San Millan'en liturji-otoitzak, emen, ia zazpigarren gizaldian egiñak daude. Bere eriotzaren urteoroko meza, amargarren gizaldikoa da.

Godoen garaian, apaltasunean eta ixillean bizi da lekaidetxe au. Moroak sartu ziranean, guda-zerga Muskaria'ko (Tudela) moroai emango zitzaien, askatasuna lortu arte.

Santxo I'k, 913 garren urtean Bilibio artzen du, eta San Millan'era iristen da. 923'garren urtean Naparroa'ko errege azkar onek, berriz indar aundia artzen du, eta Ebro ibaiaren gaineko Errioxa'ren zati aundi bat bereganatzen du.

Fernan Gonzalez Kastilla'ko kondeak, etxe au asko maite zuan eta zerga ekartzen zion.

Garzia Santxez IV'ak, lekaidetxe oneri, barkatu zion, erregeari zegokion zerga. Gaiñera, Asa ta Logroño eskeiñi zizkion, 925-970'garren urteetan.

Santxo Abarkak 971'garren urtean eguberriak emen igaro zituan. Onen seme bat Erramiro emen obiratua dago. Garai onezkeroztik erregiñen illobitoki berexi bezela artzen dute eliza au.

984'garren urtean eliza polit au sagaratu zuten, baita aunditu ere.

Garai ontan garrantzi aundiko liburuak emen idatziak ízan dira, batez ere "Glosas Emilianenses" izenekoak, 9 eta 10'garren gizaldian egíñak. Beste, berriz, "Becerro Emilianense" izenekoa, Belasko ta Sisebutok idatzia, 976-992'garren urtetan. Lenengo ortan, lenengo aldiz euskeraz eta erderaz idatzitako itzak daude. Esan degun bezela, 998'garren urtean, Almanzor'ek su-eman-da erre zuan.

Santxo III, Naparroa'ko errege aundiak eraikiten du berriz. Santxo onek berak berritu ta indartu zuan, baita Iruña'ko gotzaitegia ere.

Santa Oria ta aren ama Santa Amuna, 1042 garren urte-inguruan emen bizi ziran.

Amaikagarren gizaldian, Silos'ko Santo Domingo emengo agintari egon zan.

Kalzada'ko Santo Domingok ere etxe onekin artu-emanak euki zituan.

1067 garren urtean, "beko" lekaidetxe berria egiten dutelarik, "goikoaren" diztira itzaltzen zai-gu. Emendik aurrera, bizitza latza eraman nai zuten lekaidentzat gelditzen da.

1074 garren urtean, San Millan'era lenengo aldiz dator Kastilla'ko erregea Alfonso VI; urte ortan bertan, bereganatu bait zuan Errioxa.

Berzeo'ko Gonzalo izeneko olerkari ospetsua,

ementxe bizi eta il zan 1264'garren urtean. Bere idazki guztiz onak 12.000 olerki, etxe ontan idatziak daude.

San Millan'en bizitzari buruz egindako erretaula margotua, benetan zoragarria, amalaugarren gizaldian elizan tolestatu zuten. Orain arte emen egon da; azkeneko urte auetan Logroño'ko erakustegira eraman dute.

1835'garren urtean lege berriekin, Espaiña'ko lekaide guztiak bidali zituztenean, San Millan'go goiko lekaidetxea utsik gelditu zan. Artzaiak beren artaldeak, ekaitzetan an sartzen zituzten. Eliza zutik gelditu da, baiñan bizietxea orain dala berrogei urte erori zan.

1964'garren urtean emengo erakustalle ta zaindari, Tarsizio Lejarraga izendatu zuten. Gaur "Goiko San Millan" garbi ta txukun dago. Gizon zintzo onek museo bat egin du gelatxo batsean. Bizpairu ederti lan bildu ditu; Kristo erromaniko bat, "Susoko eskeletoa" errian deitzen ziotena. (Errikoak erakustalleari askotan galdetzen omen zioten: "Gizendu al da "goiko" eskeletoa? ") Ba dau de museoan bizpairu erromatarren abeburu ere, eta Silos'ko Santo Domingo'ren buru egurrezko bat. Batzuen iritziz buru au, "era bat euskaldun-buru". Ba dago baita, San Juan Ebanjelista gotiko bat. Ikustekoak dira, sarreran dagon erromatarren arrizko illobia ta elizan dauden Talabera'ko azulejoak, baita ate-ondoko San Millan'en irudi guztiz ona errenazimentukoa.

*San Millan, euskal-kulturaren iturria*



San Millan erriaren inguruan, arrituta uzten gaituztenak, ango lurren euskerazko izenak dira, ízen pilloak, gaurkoak ez diranak. Orain bertako askok beren erríko izen oiek euskaldunak diranik ez dakite. Merino Urrutiak, San Millan'en bil-

dutakoa "Cella Alboeta" da, Santa Maria'ren base-  
liza inguruan, eta bestea, "Iriez".

San Millan'go guardak ba dauka bildurik beste  
sail aundi bat, eta agertzea merezi dute :

VITUBIA: Estollo erriaren gaiñeko mendia.

ESTOLLO : Baillara ontako erria.

TARTARONA : Estollo-gaiñeko mendía.

ORTUÑO: Mendia, artzai etxolak eta ardi bor-  
dak "Rio" izeneko auzo-gaiñean.

BUITRERA : Pago mendia, "RIO" izeneko au-  
zo gaiñean.

VALPORONDA: "RIO" izeneko auzo ondoan  
dagoen malkorra.

JUBILLO : Olategi aurrean len zegoen pagadia.  
Orain piñuak daude.

MENDULA : Etxola eta zelaiak, San Millan'go  
baseliza bidean.

LIZARDE : San Lorenzo mendiaren bidean, pa-  
gadi ta lizar batzuek.

HORCAJADA : Santoaren baselizapean dagoen  
zelaia.

RANDO : Santoaren baselizatik aurtaxeago.

UCARCE: Pagadiak eta artzai-etxolak, "Cabeza  
parda" mendi inguruan.

RAIGON, ECIL : Azken pagadiak mendian, bide  
berriaren ondoan.

ARTAZAR : Mendi lepoa ta usategiak.

ULLARES : Artzai etxolak "Cabeza Parda"  
mendipean.

MENDAIZAS : Berdin.

ESCARZUELAS : Pagadi erreka Santuaren base-  
liza aurrean.

BENEGUERRA: Erreka "Cabeza Parda" mendipean.

BERNALES : Pagadia artzai etxolen aurrean.

POCIGAS : Mendula aurrean.

BARDERAS : Len pagadia, orain piñuak Suso'ko lurretan.

URRE : Ardibordak Santuaren basilizarako bidean.

GALLANZORE, GALLANZURI : Pagadia, Santuaren basiliza aurrean.

ULLARTICO: Ariztia eta artzai etxolak Gallanzuri inguruan.

ARTAZA (mapetan), NESTAZAR (erriak): mendi-lepoa usategietako bidean.

IRUELA : Estollo'ko erreka, Cardenas ibaira dijoana.

CERBEDO : Patata-tokia Berzeo'n.

JUNJURDANA : AYORNAL menditik Pazuengos errira dijoan iturria ta erreka.

IREJUELA: Estollo'ko gari-tokia.

COLLAUBIEZO: "Rio" izeneko auzo-gaiñean.

PIKOMENDAIZA: Agiña zarra dagon tokia.

PORTALEIO: Lekaidetxe zarraren sarrena. "Leío" onek ez ote dauka euskal-izen berdiñarekin zer ikusirik?

## ITURRIAK ORALN

CHURRITA: San Millan'go errikoetxearen aurrean.

SANTURDE : Berceo ta San Millan bitartean.

KIKAZO: Berceo'runtz San Millan'go azkeneko etxeetan.

TUBISLO : BERZEo'ko mendian.  
GARMENTERI : Estollo errian, pago izeneko tokian.  
MACHICABO : San Millan'go arrotz-etxe azpian.  
PENAZIA : Estollo'ko mendian.  
GORRUTXO: Arrotzetxe-aurrean mendian.

### BASAPIXTIENIZENAK

Orain esaten dituzten bezela. Uste dut interesgarria dala.

MINCHANO : Muxarra Naparroa'n.  
ARRANDRAJO : Usoa bezelako txoria.

### BASABELARRAK

MAYUETA : Marrubi txikiari.  
BERRO.  
ANABIA : Matsaren antzeko azia dun landarea.  
BIZKOBENOS : Arantza, arnari gorri luzeakin.  
CANTUESO : Lore moreko landarea.  
OLAGA : Arantzeko landarea.

### SANTUENIZENAK

XI gizaldiko, emen bizitutako bi emakumen izenak euskaldunak ditugu:

ORIA bat eta onen ama AMUÑA. Santa auen bizitza, MUNIO lekaideak idatzi zuan.

## EUSKAL-ABIZENAK

Gaur oraindik arkitzen dira batzuek:

URZAI.

URETA.

AGUIRRE : Aspaldi Zegama'tik etorriak.

LEJARRAGA. 17 garren gizaldian Gernika'tik, ar-dille ta oskinsaltzaille bezela etorriak.

## LENENGOIDATZITAKO EUSKAL-ITZAK

Len esan degun bezela "Glosas Emilianenses" izeneko, amargarren gizaldiko liburuan, bi esaldi euskeraz idatzirik azaltzen dira.

Latiñezko esaldi batzuen itzulpena erriaren izkuntzan egiten dute; ia obeto ulertzeko alegia.

Bi esaldi auek, euskeraz idatzitakoak, lendabizi-koakdira: "izioqui dugu".

"Guec ajutu ez dugu".

Menendez Pidal'ek "izioqui" ori, pixtu-aditzaren antzeko itza ez *ote* dan dio.

"Ajutu", berriz, cayutu, catutu itzetik etorrikoa dala uste du; "nos non caigamus", esaldiaren itzulpena alegia.

Amargarren gizaldian, bi esaldi oiek, San Millan'go liburuetan agertzeak, asko esan nai du. Garrantzi aundikoak dira. Gutxienaz, euskera lekaidetxe ontako askok zekitela, bilingue zirala adierazten digute; baita inguruetakoak ere.

## BERZEOKO GONZALO'REN EUSKAL-ITZAK

San Millan'go goiko lekaidetxe zarrean igaro zuan bere bizia Berzeo'ko Gonzalo apaiz olerkari



onek. Berzeo'n, 1198 garren urtearen inguruan jaio zan. San Millan'en sartu zan eta antxe 1264' garren urtean il. Kastilla'ko lenengo erdal-olerkaria degu.

Asko idatzi zuan, eta 1971'garren urtean Logroño'ko Diputazioak aren lan guztiak argitaratu ditu. Berzeo'ko Gonzalo'ren lana irakurrita, bizpauru itz era-bat euskaldunak berak ere erabiltzen ditula, ikusten da. Liburuaren bukaeran itz sailen iztegian, liburu antolatzaileak euskal-itzak agertzen diranean, ala dio "itz onen imrburua ezezaguna degu; gutxi gora bera au edo ura esan nainko du". Ezjakintasuna aundia du; ez daki, gure Euskalerrian, Errioxa'tik goraxeago itz oiek daudela ta noiz-nai erabiltzen dimgula. Ementxe itz oien zerrenda agermko dugu, baita Berzeo'k zenbat aldiz gutxi gora bera erabiltzen ditun ere.

ARDURA: 13 aldiz.

ASMAR : 80 aldiz.

ZATICO: bi aldiz.

CHICA : bi aldiz.

AINA: 34 aldiz.

TREBEIO : lau aldiz.

ARLOTES, ARLOTIA : bi aldiz.

DONBILDUR: bein.

HASCAS : bein.

LANDES : bein.

ToQUIELLA: bein.

ZANCAIADA: bein.

SIN OLIO : naiz latinezkoa izan, euskaldunak bezela erabillia. 6 aldiz.

OTERO : bi aldiz.

BASCA: bein.

AZKONAS : bein.

Beste izen euskaldun batzuek ere ba ditu:

MAYA : erriarena.

AMUNA.

ORIA.

GARCIA : Don Garcia, Señor de Pamploneses.

XEMENA.

MUNO.

VILLA VELLAYO.

ARABOIA.

Gañera Antonio Maria Labayen euskal-idazle guztiz onak, "Agur" euskal asterokoan, 1973-1-27'ko zenbakian, nunbaitetik artuta, beste itz batzuek azaltzen dizkigu; KIMAS, MASSALA, NASKA.

Berzeo'ko Gonzalo'k erabiltzen dituan itz guzti auek esan nai digute, bere inguruan edo inguruetako errietan euskal-itzak errex esaten zituztela. Nunbait euskera oraindik belarrian bizirik izaki. Itz oiek erabiltzean, gure idazleak ulertzen zituan. Erderaz idazten du, euskal-itz batzuek erabilten ditu, eta askotan ez al du gañera euskeraz oldozten? Garbi ikusten dana da, amairugarren gizaldian oraindik euskera San Millango mendietan etzala erabat galdu. Ziur asko oraindik mintzatuko zan. Izan leike, Berzeo'ko Gonzaloren euskal-itzak, bere aurtzaroan gurasoei etxean entzundakoak izatea. Euskeraren iturria bertan zeukatela, garbi da-

g<sup>o</sup>-

Ortxen daukagu, nere ustez garai ortan, San Millan'go euskera biziaren ezaugarria.

## DANTZA ZARRAK

Gaur oraindik, euskal-kutsu aundiko dantza zarrak dantzaten dituzte. Lizarra, Kortez, Otsagi'n ikusten ditugunen berdintsoak. Ikustea, ikastea ta zabaltzea merezi dute.

Txistulariekin Euskalerrian dantzaten diran dantzen antza aundia daukatela dio, Alfredo del Rio idazleak bere liburu ospagarrian.

Azaroaren 12'an, San Millan'en egunean, erriko dantzariak dantzaten dituzte. Meza-ondorean, ibillialdia egiterakoan, santuen errelkien aurretik dijoaz dantzan. Ibillialdia bukatutakoan, agintariak lekaidetxera laguntzen diete, eta arrizko malladi nagusietik dantzatuaz igotzen dira.

Len gaur baiño geiago dantzaten zituzten. Ezagutzen dituzten erdel-izenekin agertuko ditugu.

San Millan'i egiten dioten aurrenekoa, "el bailao" da. Belauniko jartzen dira, gero inguruka biribilketa-antzeko zati bat egiñaz. Onak euskal-kutsu aundia dauka.

Bestea, "pasacalle".

"La Cascabelada" : Zortzi gizon ta buruzagia, oraindik "katxiburro" izena ematen diotena. "Katxi" izen ori Araba'n asko erabiltzen dute.

Neskak sartzen ba dira, danak amarreko taldea osotu bear dute eta gaiñera katxi izeneko buruzagia. Onak makilla lorez apaindua darama. Len makilla zaldi-illez apaindua eramaten zuten. Dantza au, bertso batzuekin bukatzen zan; gaur, berri, "viva" batzuekin.

Lau kale egiten dituzte ta gero kate bat, ingurutxoaren antzekoa. Gaur "San Millan'go dantza" deitzen diote. Orain dala ogei urte, Tarsizio Le-

jarraga, lekaidetxe zarreko zaindariak berritu zuan.

Bestea "cadena" izenekoa da. Kate bat osatzen dute. Batzuek besteen beso-azpitik igarotzen dira.

Bestea "La larga". Errenkan jartzen dira ta ka-txiburrok bi kaletan ipintzen ditu danak.

Bestea "La de los oficios" edo langintzena. Pa-rra eraginazteko da. Bat bizarrebakitzallea, bestea perratzaillea, bestea txorrotzaillea, ur-banatzallea eta abar.

Len beti gaiteroak zakarzkiten; gaur auen ezean, sasofoiakin jotzen dute ereslariak.

Orain dala urte mordoska, dantza geiago dan-tzatzen zituzten. Merezi dute aipatzea. "La pelo-ta" : bikote bat ateratzen zan, eta inguru bat *egi*-ten zioten.

"La corrida", makillekin, euskal jotaren antze-koa. Makillekin errenkan, batzuek beste alkar joaz.

"Los corzos" basauntzarena, makillakin lu-rra jotzen dutela ta apuntatzen. "La del arbol", edo zugaitzarena. Au zintekin zugaitz baten ingu-ruan.

Dantza guzti auek, San Millan'go ibillialdiari ikaragarrizko bizitasuna ematen diote, baita mar-go ta alaitasuna ere. Erri ontan beren Santua os-patzeko ta oroitzeko alegintzen direla ikusten da.

Erriko berexitasun aundienak, danak, San Mi-llan'entzat dira.

## EUSKAL AZTARNA OIEN OÑARRIA

Orrelako euskal-kutsua erri ontan ikusita, gal-detu dezakegu: "Nundik datozte onera euskal-izen guzti oiek eta euskal-kutsuzko oiturak? Noiz-koakditugu?".

Gaur garbi dakiguna auxe da; Errioxa'n, erromatarren aurretik euskaldun-enda bat, BERONES, izenekoa bizi zala; Ptolomeo ta Pliniok diotenez. Erromatarrek sartutakoan, iri aundietan latinez mintzatuko ziran, eta basoan euskeraz. Kalagurri' koak erromatarren aurka azkeneraiño borroka egin zuten. Geroago ere Zesar'ek inguruetan astintzen ditu baztarrak. Bisigodoak, bostgarren gizaldian, etorritakoan, euskaldunak menperatu naian saiatu ziran. Leobijildo erregeak Kantauri iria zapaldu zuan. Orrek esan nai digu, ortxen Ebro ibaia- ren inguruan ikaragarritzko muga sortuko zala. Ebro ibaia- ren ezker-aldean euskaldunak aske bizi ziran. Ebro'ren eskubian, berriz, menperatuak bes- teren erresumean zeuden. Euskaldunei ikaragarritz- ko gorrotoa eukiko zieten.

Ebro eskubi aldeko lurak garai ortan arrotzen eskuetara eroriak zeudelako, gure izkuntza, gizal- diekin, erabat galduko zala ta erromanzea sartu- ko, deritzait. Demanda-inguruetako euskaldunak zelaiko iriekin batean biziko ziran eta beste aldeko euskaldunekin artuemanik etzuten geiago izango. Zelaiko irietan dana erromanzea mintzatzen zan.

7H'garren urtean, moroak datozenean, gutxi gora bera muga, berriz ere, toki berean gelditzen da. Ebro-ibaia ingurua, muga degu ta muga gorria. Emen zortzigarren gizaldian etzegoan bizitzerik. Gelditu gabe, borroka nagusiak; sua, eriotza, ar- taldeen lapurketa. Ebro ibaiko bi alderdietako eus- kaldunentzat artuemanik eukitzeko aukerarik etze- gon. Erdibituak geldituko ziran. Bisigodo ta mo- roen garai luze ortan, jendea asko bakanduko zan, alde batetik eta bestetik; gure alde ontan enda onen euskera erabat galduko zan. Ara nere iritzia.

Lur oieri askotan "iñoren ez diran lurrak" edo "lur erreak", deitzen zieten. Euskaldunekin eta euskaldun bezela bizi nai zuanak iparraldera iges egin bear. Bisigodoen eta moroen menpean gelditzen zanak, erromanze kulturarekin nastu bearra zeukan.

Bederatzigarren gizaldiaren azkenean, Oja ibaia-  
ren baztarretan Arabarrak, Toloño'tik asita Arlan-  
za-aldera, egiñalean, aurreratzen eta erriak, baita  
gatzeluak altxatzen dijoaz.

Amargarren gizaldian, berriz Naparrak, Kan-  
tauri'ko mendietatik asita Ebro-ibaia igaro ondo-  
rean, Naxera (923) artzen dute eta San Lorenzo,  
Kameros mendi aldera dijoaz eta andik Monkaio'  
runtz sartzen dira. Napar oiek geienak artzaiak eta  
euskaldunak ziran. Orrela ikusten degun bezela,  
Errioxa osoa IX, X, XI gizaldietan, berriz ere,  
erriz eta gizonez josita, euskaldunak betetzen du-  
te. Orregatik gizaldi oietan Errioxa'ko zelai eta  
mendietan euskera erabat egiten da. 1119'garren  
urtean naparrak Muskaria (Tudela) bereganatzen  
dute; iri ontako moroak dira azkenak, emengo lu-  
rraren nagusitza galtzen dutenak. Emendik aurrera,  
euskaldunak euskaldun bezela Euskalerrian geldit-  
zen dira. Garai ortan Errioxa, erabat Euskalerria  
da. Aipatu ditugun euskal izenak, asko beinpein  
garai artakoak izango dira, baiñan batzuek leendik  
emen bizitutako euskaldunenak nai ta naiez. Napar  
euskaldunak Errioxa'n zabaltzen diralarik, toki-izen  
asko berak sortuak izango ziran; besteak, berriz,  
leendik bertan erabillitakoak esango zituzten. Orre-  
la lurraren izenak, batzuek garai ontakoak izango  
ziran, besteak zarrenetakoak. Nola berexi garai  
batekoak eta bestekoak? Izenen aztarna batzuek

erromanizazioaren aurrekoak dira; aiek zarrenak; baita sasi-sinismenarekin zerbait ikusi bear dutenak ere. Ementxe daukagu bi garai oiek bereixteko neurri bat.

Dana dala, euskaldun berriak, euskera galdutako anaien artera zijoazelarik, enda berdiñekoak nola ziran, alkar ondo artuko zuten.

Zetozenak, berriz, geienak izaki, oso gizaseme gutxi zeuden lurretara eldu bait ziran.

Gure ustez, giro ontan biziko zan Errioxa, erdiaroko aspaldiko garai artan.

*San Millan, Euskalerrian,  
sinismenaren iturburua*

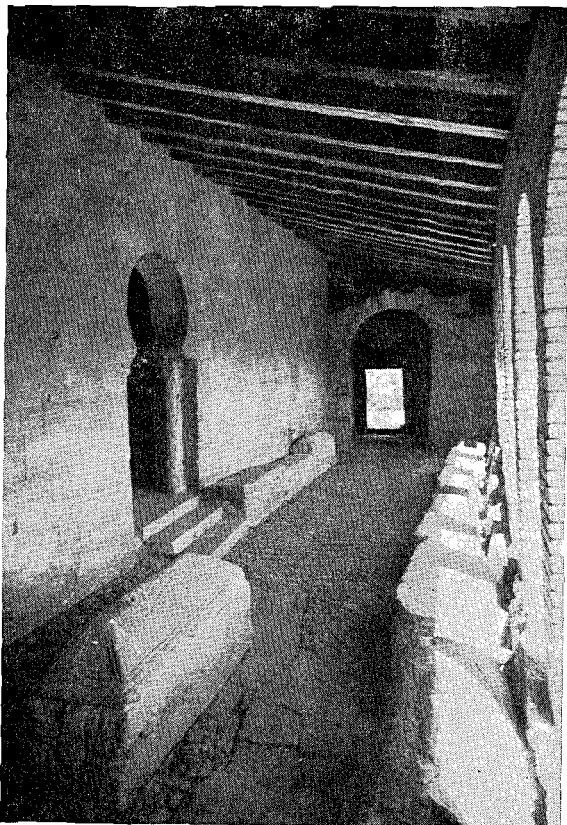

Aspaldi-garaiko eliz aundi onek, orduan bere garrantzia zeukala esan nai digu. Bisigotiko-garaikoa dala ta artearen aldetik xeetasun asko dauzkala agertu degu. Batez ere mezaren liturjiari buruz ikusten ditugun ezaugarriak, bisigotiko edo moza-



rabe elizkizunak egiten zituztela esan nai digute. Líturjiaren ta artearen aldetik Toledo edo Espaiñi zarreko elizarekin lotua arkitzen degu.

Antziña garaiko urte aietako liburuen ízen zere-  
renda, emengo liburutegian zeukatena ezagutu de-  
gu. Liburu oiek Toledo'ko eliz-batzarrarekin zer-  
ikusia aundia zeukaten; ba dauzkate Espaiñi zarreko  
Aita Idazleen lanak ere ugari. Emengo liburu oie-  
tan, ba zeuden, 8, 9, 10'garren gizaldikoak. Onek  
esan nai digu, giroz eta bizitzez San Millan'go eli-  
za au, liturjia ta kultura aldetik Espaiñikoakin bate-  
giña zegola. Asieratik, lekaideak bizi ziran; Espai-  
ña'n beste toki askotan zeudenen antzekoak; eta  
emen zeukaten garai artako liburutegiagatik, ja-  
kintza aundikoak zirala, dakigu.

Gaiñera lekaidetxe au bikotea zan, gizon eta  
emakumentzat egiña. Bisigodo-elizan oitura au oso  
zabaldua zegon.

Amargarren gizaldiaren asieran, naparrak alder-  
di ontara zabaltzen ari dira. Errioxa goiko lurrak  
ia danak bereganatzen dituzte eta Naxera eskura-  
tzen dute 923'garren urtean. Iri zoragarri au, Na-  
parroa'ko erregeak bere egontoki berexi bezela  
izendatzen du. "Naparroa'ko erresumaren" izena  
artu aurretik, "Iruña'ko ta Naxera'ko erregena"  
eukiko du. Garai artan, San Millan'eraiño datoz eta  
lekaidetxe eder au beren babesean arruko dute, al  
duten guztia laguntzen diotela. Garai ori, gaiñera,  
San Millan goiko etxe zarrarentzat aberatsena da.  
Bere berpiztea, Naparroa'rekin erabat lotua arki-  
tzen degu. Orduan "Naparroa" esatea, "Euskale-  
rria" izendatzea bezela zan; zuztarretik euskaldu-  
na genuan. Naparroa zabaldu alean, San Millan'ek  
indarra artzen du. Orduantxe, egiten dituzte etxea-

ren zatirik aundienak; garai berdiñekoak dira liburu zar ederrenak, baita santu ugarienak ere.

Giro ortan ez da arritzekoa, lekaidetxe onek indar aundia eukitzea Euskalerra zarrean eta ingurutako mugan, berriro euskaldunak artu zituzten lur berrietan. San Millan'ek agertzen duan bezelako indarrak, Euskalerrian ez dauka beste elizek. Berak utzitako aztarnak eta botatako muskil berriak, nunai arkitzen ditugu; oso zabalduak daude, garai artan. 9, 10, 11'garren gizaldietan, eun lekaidetxe, gutxi gora bera sortu edo zuzpertzituan. Ba daude 143 eliza, San Millan'en izena daramakitenak; baita 158 erri ere. San Millan'en mende berriz ba ziran 147 gaxotegi. Asko da. Gizaldi luze oietan, Erregen sei maisu edo Irakasle, baita 57 gotzai aterako dira etxe ontatik. Silos'ko Santo Domingo bera zuzendari bezela emen egon zan; Silos'era emendik atera zan. Libururik ederrenak ere emengoak dira: "Codex Emilianense" izenekoa, Belasko lekaideak idatzia 992'garren urtean, gaur Eskorial'en dagona. Liburu onek, Sartalde ta Sortaldeko Eliz Batzar Nagusiak dakartzki, baita Toledo, Sevilla ta Granada'koak ere.

Errioxa ta Burgos ipar aldean, 759 garren urte-tik asita 1129'garrena arte, 87 lekaidetxe sortzen edo eraberritzen ditu. Asturias'en bi (772-998).

Araba'n berriz: Salzedo 863, Kasiera (Sobron) 913, Mardones 947, Gurendes (Valdegobia) 1047, Zuazo 1050, San Roman 1050, Cripán 1068, Estibaliz 1047, Kaizedo 1087, Lasarte 1089.

Naparroa'n beste aukerak: Iruña'n Santa Krutz Eliza 927, Iruña'n bertan San Migel eliza 1035, Badostan 1037.

Bizkaia'n : Ihuriera, Arandia 1075.

Guípuzkoa'n, Astigarribia 1081.

Jaka'n, Bernues 1075.

San Millan izeneko elizak: Kastilla'n 45, Naparroa'n 12, Araba'n 10, Gipuzkoa'n lau, Hueska'n bat.

Erriak berriz, Bizkaia'n lau, Araba'n bi.

Sortu ta zuzpertutako lekaidetxeak esan nai digute batez ere, zeñen aspaldi ta barren sartua zegoen San Millan'en indarra. Ori dana, lekaidetxe berriak egiten zituztelarik.

Esan nai nuke, gaiñera, emengo lekaide auen beste aztarna asko daudela, paperetan agertzen ez diranak, baiñan bai arkaitzetan; eta nere ustez San Millan'ekin zer ikusia daukatenak; ain zuzen, Kantauri-mendiño ipar-aldeko bisigotiko garaiko lekaiden kobak. Asko, bait daude, ta gai oneri buruz beste lantxo bat egiten ari naiz.

San Millan'go lekaidetxeak aspalditik Euskalerriko egoaldean, oso barreneraiño sarturik, indar aundia zeukala, garbi dago.

Agertu degun bezela, garai artan San Millan, Naparroa'ko lurretan zegola, euskalduna zan. Giro ortan, idatzita agertzen diran lenengo euskal-itzak zerbait esan nai digute.

Beste aldetik, San Millan'i buruz Fernan Gonzalez Kastilla'ko Kondearen "ziña" izeneko oiturrekin Euskalerrriak zer-ikusi aundia dauka. Oiturrak dakarrena auxe da: Nunbait, Kastildarrak eta aiekin batean euskaldun asko alkarrekin zebiltzala, bi borroka ikaragarritan moruen aurka San Millan'én laguntzagatik irabazle atera ziran. Era bat ebaki zituzten. Bi borroka nagusi oien izenak merezi dute ezagutzea; bata Hacinas (Cascajares-Burgos) 938, bestea Simancas 939- Danen buruzagi,

Fernan Gonzalez Kastilla'ko kondea zegoen. Onek deimta joan ziran beste guztiak. Mendiko kristauak ba zekiten naiko ongi, Kastilla'ko muga xem ezker, moroak gaiñean zeuzkatela. Orrengatik joan ziran nunbait ain urruti.

San Millan'en laguntzari esker, baita Kalagurri ere 1045'garren urtean eta Aljeciras 1344'garrean irabazi zirala, esan oi zan.

Lendabizi aipatu ditugun bi irabazi nagusi oienegatik Kastilla'ko kondea, F. Gonzalez'ek, berari lagundu zioten erri guztiak, opari-legea San Millan'ekin egitera, bearm zituan. Kondearen zin onek emeretzigarren gizaldi arte iraun zuan.

Oimra oni buruz, Kondearen garaiko libururik ez dago. Geroago agertzen da zin nagusi ori idatzirik, amaikagarren gizaldian, ain zuzen. Orduan legeen oñarri, oimrak izaten ziran. Aoz artutako erabakiak, geroago legearen indarra artu zuten. Gauza berdiña gertam zan Kondearen ziñarekin. Dakiguna da, errisailak urtero Kondearen izeneko ziña betetzera, oparia eskeintzera, San Millan' era zetozela.

Esaera zarrak ala dio: garai artan kristauak urtero moroei 60 neskatxa eman bear zizkietela. Urte batean, moroak neskean billa zetozela, danak iltzen dimzte. Au jakitean moroen agintariak, moro-sailakin, kristauai egurra ematera datoz. Erramiro Leon'go erregea Simancas'en izkutatzen da.

F. Gonzalez'ek beldurmrik, Naparroa'ko erregeari ta euskaldunei deitzen die, San Millan'en izena aoan armrik eta guda-oparia berari eskeinirik, moruei danen artean ikaragarritzko egurra ematen diete, ta len aipatutako bi borroka nagusi oiek irabazten. Moruei kendutako ontasunetik bostetik bat

San Millan'i eskeintzen diote, eta gero danen artean, esker-opari bezela, urtero, Espainia'ko alderdi batekoak Santiago'ri ta Carrion'tik Arga ibairaino San Millan'i, ezaugarri ori eramatea erabakitzen dute. Len esan degun bezela, oitura onen berri idatziak, askoz beranduagoak ditugu. Geroago idazterakoan, opari mugak, nere ustez, idazten ari diran garaiko neurrietara zabaltzen dituzte. Opari nagusi onen mugak, aundikeriz, urteakin azi edo egingo zituzten.

Idatzirik dauden berri oietan, erri askoren izenak daude eta gero muga zabalak, neurri zabalean jarriak. Nere iritziz, muga zabal oiek geroagoak ditugu. Baiñan errien izenak dira zarrenak. Ta auetatik garai artan kristauen eskuetan zeudenak.

Erri oien izenak, nere ustez F. Gonzalez'i laguntzera joanak zirala esan nai digute ta alkarrekin borroka irabazi zutela. Erriaren izenean, oparia San Millan'i eskeintzera etorriaz, borroka nagusi artan artutako erabakia betetzera etortzen zirala, adierazten digute.

Euskalerriko erri askoren izenak ditugu, Kondearen ziña betetzera zetozten artean: Losa, Valdivielso, Treviño, Aras (Lizarra), Sopuerta, Karrantza (Bizkaia'n), Turiso, Ayala (Araba'n), Orduña (Bizbaia'n), San Zadornil, Lantaron Cellorigo, Bilibio, Buradon (Araba'n), Sonsierra, Berrueza, Piedramillera, Nazar, Sorlada, Ubago, Mues, Mirafuentes, Mendaza, Marañon (Naparroa'n), Barbarin, Moreda, Vellon, Portilla, Alesanco, Cardenas, Tobia, Naxera, Iregua, Leza, Jubera, Logroño, Cameros. Andosilla, Carcar, Lerin, Zahoria, Funes, Puente, Arga, Mendigorria, Muruzabal, Larraga, Berbinzana, Miranda, Falces, Peralta, Reta, Cin-

trueñigo, Cascante eta abar.

Araba'tik amar etxe bakoitxatik, esku aga bat eraman bear zuten.

Izen oien artean nabarmentzen ditugu, Bizkai'ko ego-aldeko erri batzuek, Araba'ko asko, Naparroa'n Erribera ta Lizarra-ingurukoak, besteak Errioxa ta Kastilla-aldekoak.

Bakoitzak bere oparía neurritua zeukan, eta Pazkoetan ekartzen zuten San Millan'era.

F. Gonzalez kondea, naiz indartsua izan, Errioxa'n etzeukan indarrik. Erri batzuek bereak zituan, baiñan agintaritzza nagusia Naparroa'k zeukan.

Kastillako buruzagia zan. Gurasoak arabatarrak zituan. Orregatik, bera ere, era bat euskalduna zan, eta bera bezela, baita erri berri asko ere, Errioxa-ibaia ta Arlanza-ibaia inguruan. San Millan'en lekaidetxea, izen aundikoa ondoan zeukan; baiñan berak etzuan an agintzen. San Millan ez bait zegoen aren lurretan, Naparroa'ko erregearenetan baizik. Ala-ta guztiz ere, maite zuan eta bere maitasun berexia bizpairu aldiz agertu zion. 944'garren urtean Pazuengos erria ematen dio ta Santua bera Kastillako zaindari nagusia izendatzen du. Kastildarrak, San Millan eta Errioxa, 1076'garren urtea arte etzituzten eskuratu.

San Millan, Kondearen lurretan ez izan arren, Kondearen ziñ nagusiak, gure santutegi onen izen ta ospe aundia adierazten digu. Ori gaiñera, aintziñako gizaldietan, amar eta amaikagarrenean ain zuzen.

Emen garbi ikusten degunez, San Millan'ek itzal eta indar aundía zeukan Euskalerríko zati zabaletan. Aspalditik gure erri askok artueman berexiak zeuzkaten San Millan'ekin. Onek esan nai digu,

Euskalerriko sinismenaren bizi ta zabalkundearekin San Millan'ek zerikusi aundia daukala.

Euskalerriko irietan, sinismena gotzaiaren bitartez zabaltzen zan. Mendiko artzaien artean eta erri txikietan, berriz, kobetan bizi ziran lekaide bakar-tiarren bitartez. Gizon oiek gure artzaiak eta jende sotillak arrituta uzten zimzten, eta beren bizimodu orren bitartez Kristo'ren Berri Ona agertzen zieten.

Nun ikusten degu Euskalerrian ain aspaldi, le-kaidetxe bat, ain ondo erama ta barreneraiño sar-ma? Nun beste toki bat, ainbesteko garrantzikoa? Orrengatik garbi esan dezakegu, San Millan Eus-kalerriko sinismenaren imrri berexi ta zarreneta-koa degula.

Aurreraín gaitezen ba, pozik, dimgun zorrak or-daintzera.

## *San Mitlarígo lekaidetxe berria*

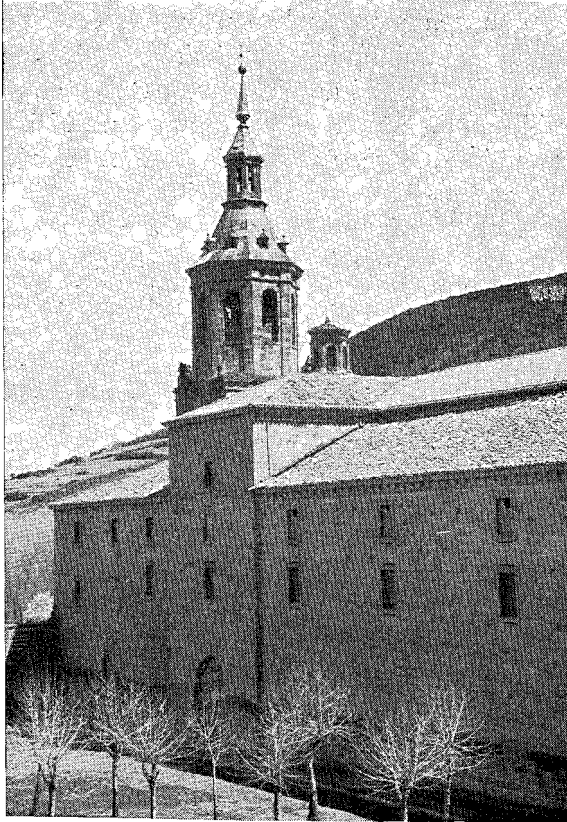

Gaur, San Millan (San Millan de Yuso) beran dagoen lekaidetxe berria, beste zarrago baten ondotik egiña da. Gaurkoa errenazimientokoa degu; zarrago ura berriz, erromanikoa genduan.

Orain arte, ikusi degunez, goiko lekaidetxe zarraz bakarrik mintzatu gera.



Amaikagarren gizaldian beko erriberan, etxe berri erromanikoa, euskaldun batek eraiki zuan, Garzia IV Naparroa'ko erregeak. Emendik 17 kilometrorra zeukan Naparroa'ko erregeak bere jauregi ta egontokia; Naxera'n ain zuzen. San Millan'go lekaidetxea ondoan zegoen. Beko etxe berri oneri buruz, asieratik ipui bat zabaldu zan. Nunbait Garzia IVak, San Millan'en ezurrak, Naxera'n zeukan beste lekaidetxera eraman nai zituan, bere ondoan izatearren. Baiñan zeramazkin idi-gurdia, erriberara jetxita, andik etzan geiago aurreratzen. Egiñalak eginta, ez omen zan ibiltzen. Égun ortan, 1053'garren urtean, erregerekin iru gotzai zeuden; Santxo Iruña'koa, Gomesano Naxera'koa ta Garzia Araba'koa. Erregeak au ikusita, beko erriberan lekaidetxea egitea erabaki zuan.

Dakiguna da, Garzia IV Naparroa'ko erregeak, asiera eman ziola. Santxo IX'aren garaian bukatu zuten, 1067'garren urtean.

Lekaidetxe berria iriki zuten egun aundian, jai berexiak egin zituzten. Jai oietara Silos'ko Santo Domingo, Arlanza'ko San Sisebuto ta Kardeñas'ko San Garzia etorri zitzaizkien. Egun ortarako erregeak, San Millan'en marfilezko kutxa arrigarria eta Amabirjiñaren irudia, zillarrez estalia ekarri zien; irudi au 1809'garren urtean franzasak ostu zieten.

1090'garren urtean, San Felizes'en ezurrak, gure lekaidetxera ekarri zituzten. Erromaniko eliza bota ondorean, berria egiten asi ziran, 1504'garren urtean, eta 1540'garrenean bukatu zuten. Lekaidetxe ontako gaiñerako lan guztiak XVIII gizaldian amaitu zituzten. Sakristia, ordea, liburutegia ta klaustroa, 1575'garrenean; elizitzaldietako

kulpittoa ta jangelako alkitegia XVI gizaldian. Mar-go-lauki ederrak, etxearen aurrea ta erregearen malladia, XVII gizaldian. 1809'garren urtean, Na-poleon'en gudariak lapurtu ala guztia lapurtu zu-ten. 1835'garren urtean, betiko emendik benedita-rrak joan zitzaizkigun.

1866-1868 tarte ortan, prantziskotarrak bizitze-ra etorri ziran. Jose Antonio Uriarte, Luis Luzia-no Bonaparte printzearen laguntzailleak eta pran-tziskotar idazle bikaiñak, 1867'garren urtean, ber-tan, illabete asko igaro zituan.

1878'garren urtean Agustin'dar lekaideak datoz, gaur arte irauten dutenak. 1908'garren urtean be-ren Batzar Nagusia ementxe egin zuten.

Lekaidetxe oneri arrazoiarekin, Errioxa'ko Es-koriala esaten diote. Etxe onek luzean eta zabalean ikaragarritzko neurri ederrak ditu. Gaiñera barre-nean bitxi ikusgarriak, beste iñun ikusten ez dira-nak. Orregatik esan dezakegu etxe osoa Museo be-rexi bat degula.

Artearen aldetik, San Millan'en dauden gauza ederren artean, danetan nagusi marfillezko erreli-kien kutxatillak dira. Emengo marfillezko kutxati-lla zarrena, San Millan'ena, Blausius aita abadeak aginduta egin zan: 24 zatitan, santuaren bizitza agertzen dute. Napoleon'en gudariak, kutxatillaren urrea ta zillarra kendu ondoren, marfillezko zatiak etzituzten eraman. 1813'garren urtean lekaideak berriz osorik 18 zati bildu zituzten. Beste zati ba-tzuek Leningrado, Berlin, Florenzia, New York'en daude; zati bat Bilbao'n, 1927'garren urtean sal-du omen zan. Alemania'ko marfilen antza ba dute, baiñan ba dituzte bertako artisten aztarnak, ere. Bizitasun aundia dute ta arrotz-kutsua gaiñera.

San Felizes'en kutxatilla amabigarren gizaldikoa da. Ba zituan zortzi zati. Orain bost ezagutzen dira; lau emen daude. Ikusi ezker ezin dira aztu, batez ere Azken Aparia ta Jesusek Jerusalem'en Erramu-egunean egiten duan sarrera, benetan zoragarriak.

Lendabiziko etxearen garaikorik gauza gutxi gelditzen da. Bataio-pontea, borobilla, oso ederra. Elizako ezkillak, 12 69 'garren urtean egiña, sendoa ta doña sakona duana, "bonba" izenekoa. Oso polita, Andra Mari bat eseria, aurra belaunetan daukala, gotikoa.

Eliza oso aundia, luzea ta zabala degu. Iru elizbarne ditu, ta erdiko sapaia, izarren antzera arri landuzkoa. Abeak eta sapaia oso bikaifiak ditu. 1504-1540 bitarte ortan egin zuten.

Aldare nagusi aundiak, erdian San Millan zaldi gainean agertzen digu margoz Juan Rizi'k 1677'garren urtean egiña.

Itzaldietako kulpitua XVI gizaldikoa, Araoz'ko Andres'ena da.

San Agustin'en aldarean, Salazar gotzaiaren irudia dago 1683 garaikoa. Onek eman zituan ikusten ditugun burni sare zoragarriak.

Sakristia 1575'garren urtean egiña ta 1693'garenean apaindua dago. Len lekaiden-kapitulo biltokia zan; gero oso ondo apaindua; maiak Luis XV'aren garaikoak, kobrezko margoak, irudiak errenazimientokoak, Amabirgin barroko ederrenak bat.

Sakristiaren ondoan Gurutzearen aldarea dago. Zurezko gurutzea oso ona da. Uste dute, Naxera'ko borrokan, il ziran gudarien alde, otoi egiteko zala. Lekaidetxe barrenean ba daude arkupezk bi

ibiltoki itxi. Bat elizibilaldietarako 1549-1557 tarte ortan Juan Rodi, Solarte, Ovieta'k egiña; sa-paieko irudiak; sarrerako atea zillar-antzera lan-dua. Ibiltoki ontan ba daude Bizkaiko Jaunen illo-biak, 1124'garren urtekoak. Goiko ibiltokia berriz, 1571'garren urtean egiña da. Ba daude arkupezko beste bi ibiltoki-itsiak, San Agustin eta "kalonjen" izenekoak.

Erregearen malladia, benetan ederra ikustekoa da; amazazpi garren gizaldikoa. Lekaidetxe aurrean, San Millan'en irudia dago eta pillare zora-garriak eta armarri galanta, amazazpi garren gizaldikoa. Etxe aurreko orma lodiak eta enparantza, emezortzi garren gizaldikoak dira, 1697-1753 tarte ortan egiñak. Lekaidetxe dana, San Asensio'ko arri landuz egiña dago.

Lekaidetxe ontan daukaten liburutegi zarra, one-netakoa da. Liburutegiko gela ederra, 1665'garren urtean egin zuten. 1855'garren urtea arte, erdi aroaren asierako liburu zar Espaiña'ko oberenak, an zeuzkaten; liburu zarrenetakoak ugari, zortzi-garren gizalditik asita amalauagarrena arte, baita interesgarrienak ere, "Glosas Emilianenses" izenekoak, 992'garren urtean idatzia, amaseigarren gizaldian Eskorial'era eraman zuten.

Orain dauden lekaideak, lengo liburu zarrak bil-tzen saiatu dira. Gaur amar milla dauzkate; baita aspaldiko idazkiak, 400 inguru; liburuak eta dokumentoak. Larruzko dokumentorik zarrena, bederatzigarren gizaldikoa da, Garzia Santxez'ek eta bere amak, Buengas'ko Parpalinas lurak San Millan'i opa zizkiotenak.

Eusebio Hervas gizon zuzenak merezi du emen aipatzea. Berari esker, dokumento asko, 943'ga-

rren urtetik asita 1707'garrena arte, zortzi dokumento zar, baita lekaiden liburu ugari bildu dira.

Etxe aundi ontan bizitutako bi gizon ospetsu ta jakintsu izendatu bearrak dauzkagu.

Lenengo, Salazar gotzaia, 1615'garren urtean Baños del Rio Tobia izeneko errian jaioa, Jerez'en irakasle izana, gero San Millan'en abadea. "Maria-ren alkarte" izeneko monastegia sortu zuan Muskaría'n. Gero emendik Gipuzkoa'ra zabaldu bait zan 1793'garren urtean Bergara'ra. Esan bezela, San Millan'go elizan obiratua dago.

Bestea, Agirre kardenala degu. 1630'n jaioa, Logroño'tarra. Salamanka'ko irakaslea, idazle bikaiña. Aita Santuaren etsaien aurka, asko idatzi zuan. Kardinal izendatu zuten eta Erroman il zan. San Millan'eri eskeiñi zion bere biotza; orrengatik onera ekarri zuten. Ikusten degunez, etxe onek, elizari ta gizarteari, bere gizon jakintsu ta sainduen bidez, arrigarrizko mesedeak egin dizkie.

Gaur, berriz ere, lengo itzala, lengo jakintza itzala euki dezan, monastegía indar berritzekotan dabil. Toki egokia daukate, gauza asko gaurko giroari dagozkionak egiteko. Inguruetako erri guztientzat Teknika-ikastetxe bat ez litzake gaizki etorriko. Egoki izango litzake etxeko liburutegia jakintsuentzat irikia egotea. Udarako goi-maillako ikasketak nagusiak, bearrezkoak dira, etxe ortatik len zabaldu zan argia, berriro ere agertzeko. Jakintza ta sinismena zuzpertzeko toki egokienetakoa San Millan.

## *San Millan gaur*



San Millan, erri baten eta ballara osoaren izena da gaur. Ballara iru errik osatzen dute.

Erria, berriz, mendi-artean sartua dago geiena, Kukullu'pean, Kardenas ibaiaren gaiñ aldean ezkerretara. Erria ta ibaia bitartean, baratza eder batzuek daude. 562 bizilagun ditu, ta 120 sendi;

Logroño'ra 44 kilometro daude. Erri au bi kale luzeak osatzen dute; etxeak arriz eta lurrez egiñak agertzen zaizkigu; margoz gorri-antxa.

Mendi aundiak, baso galantak eta arkaitz-tarteak bertan ikusten dira. San Lorenzo'ren gallurra maiz txuri agertzen da. Berzeo, San Millan'dik bizpauru kilometrora dago, Naxera'ko erregebidea erditik di-joakiola; beste 422 bizilagun ditu. Joan dan gizal-dian egindako eliza, erri barruan dago; lengoak ibaia ondoan zeukan eta ugolde batek ondatu zuan.

Aurrez aurre jaiotza batean bezela, Estollo errix-ka dago, bere 318 biztanlekin. Iru erri auek. larre, mendi ta baso gauzetarako, alkarte bat osotzen du-te. Iruiek 3.800 pagadi ektareai etekiñ ederra atera-tzen diete; urtero iru edo lau milloi.

Basoak berritzen dijoaz, batez ere Estaduaren la-guntzarekin. Bide berri bat, San Lorenzo'tik barre-na Ezkarai'ra egiten ari dira; esango nuke oso aurreratua dagola. Bide ortan, San Millan'dik biz-pairu kilometrora, Rio izeneko auzoa dago, oso baz-ter polita ibaiaren ondoan; etxe asko kutsu aundi-koak erdi-erorian daude, Karmen izeneko eliza ber-tan dauka.

San Millan erria, oso goien dago. Lekaidetxe ber-ria 640 metro goran, eta goiko lekaidetxe zarra, 820.

Erri ontan danon beiak, batera bilduta, larrean bazkatzen dituzte; eunen bat gutxi-gota-bera.

Gizon geienak, nekazariak dira; ba daude biz-pairu unai ere; besteak, basoan; eta ardiekin lau artzai. Errotan lau langille dabiltz. Batzuek, bo-tillentzat sareak egiten.

Lekaidetxe eder ori bertan daukatelako, bertako

seme asko elizgizon egin dira; ogei ta amar lekai-  
de, eta Peru'n gotzai bat.

Erriko alaba ospetsu bat ba dago, Argentina'n bi-  
zi dana, Maria de la O. Lejarraga, erdal-idazle bi-  
kaiña.

Logroño'ra lanera asko dijoaz, abere-iltokira. Au-  
tobusak jartzen dizkiete egunero. Lurgintza atzera-  
tu xamarra daukate oraindik.

Gazteak, Naxera'ra joaten dira igandetan. Len  
bertan zeukaten zinea ta dantza.

Pelota emen asko galdu da. Len geiago egiten  
zan. Orain dala ogei urte, ba zeuden dulzainero  
onak; Robustiano Fernandez oso ezaguna ta Jazin-  
to Lorenzo tanborreroa. Erriko festak, azaroaren  
12'an San Millan egunez egiten dituzte; beste egu-  
na, agorraren 26'a, Errelikien aldatzea ospatzeko.  
Goizean, meza nagusi abestua ta ondorean bi egun  
oietan ibillialdia ederra. Bi egun oietan bertako dan-  
tzariak, erriko dantza berexiak dantzatzen dituzte  
Santuaren kutxatilla-aurrean.

Erromeria, berriz, San Antonio'ren urrengo la-  
runbatean egiten dute. Len, garagarrillaren ama-  
seian. Erromeri onek, erri-kutsu zarra dauka. San  
Millan'ek berrogei urte igaro zuan "Disterzios"  
izeneko mendiko kobara joan oi dira alkarrekin.  
An goien orain baselizatxo bat dago.

Erriko eliza nagusian biltzen dira. Erri osoa,  
Gurutzearekin dijoa, letarik kantari. Auek bukatu-  
takoan, emakumeak etxera biurtzen dira. Zaldiz  
dijoaz gizonak; bi ordu terdiko bidean. Azkeneko  
zelaian egiten dute gosaria. Ondorean, errenkan,  
banaka, errosarioa errezatuaz bide-xior batetik igo-  
tzen dira baselizara. Baselizan meza. Ondorean,  
illen alde errosarioa esanaz jeixten dira zelaira.



San Millan, San Felix, San Lorenzo, Balbanera ta Toloño'runtz begiratuaz, aitagure bana esaten dute. Beko zelaian, amabitan, Anjelus ta bazkaria. Janaria prestatzeko sua arbekin egiten dute.

Bazkal-ondoan, eskerrak ematen ta aitagure bana errezatzen dute Naparroa'ko errege Santxo aundiaren eta aren seme Garzia IV'aren izenean, errikoetxeekin batean.

Zugaitz bat ebakita, erriko zar bat igotzen da, itzaldi jator bat egitera. Atsaldeko gosaria artu ondorean, gelditzen diran ezurrak bilduta, urbiltzen diran zakurrei ematen dizkiete. Gazteak, zakurrak arrapatu eta, estalkietan gora botatzen zituzten orain dala gutxi arte; aidean karrexika jartzen zituzten danak ler-eginda gelditu arte, bai zakurrak, bai gazteak.

Errian berriz, Gurutzearen atzetik sartzen dira, Amabirjiñaren letariak errezamaz. Erromeri onek aberastasun aundiak dim; ibilaldi luzea, lagunartea, San Millan'en gurtza, Naparroa'ko erregen oroimena. Benetan, egun sakona ta alaia, bi gauza auek bata bestearekin ondo lotzen dirala.

Naita-naiez, aipam bearra daukagu, goiko lekaidetxe zarreko zaindaria. Berari esker, orain ondo gordeta dago eliza zar ori, baita zaindua ere. Gaiñ artara urbiltzen diran guztientzat, lagun ziñezkoa da; ondo daki ango edestia azaltzen. 1964'garren urtea ezkeretik dago emen. Izena, Tarsizio Lejarraga. 57 urte dim; oraindik gizon gordiña, baita jakintsua ta gozoa ere. Erriko alkatea izana. Berari esker, antolatu zuten kale nagusia, baita errira ura ekarri ere. 1964'garren urtean San Millan'en basilizaren ibillialdiko zakur erasotzea berak galerazi zuan. Orain dala bederatzi urte arte baratze lanean

jarduten zuan. Gañera olerkaria degu. 70 olerki erderaz egiñak dauzka, "erromanzeak eta dezimak". Bere seme-alabentzat ere Lekaidetxe zarraren edes-ti bat idatzi du. Beste lantxo bat bertako artzaiei buruz egiña dauka. Amaika ipui zoragarriak esaten dizkigu.

Berari esker orain lekaidetxe zarra, edozein ordutan ikusi leike, baita une zoragarri bat igaro ere, berari entzunez. Lenengo urtean 500 biztanle izan zituan, 1973 garrenean berriz 13.600. Euskeraz buruz ikasitako esaldiak, poza ematearren euskaldun guztiei esaten dizkie. Egia agertzen alegintzen da ta San Millan'ek Euskalerriarekin dauzkan lokarri estuak agertzen. Bere ezpañetan, Euskalerrria ta euskal-gizon jakintsu ta ospetsuen izenak maiz ditu. Emendik bertatik, esker beroenak bidaltzen dizkiot. Orrelako gizonak, orrelako toki berexitan Euskalerrriari asko laguntzen diote. Berari esker beko lekaidetxeak lengo papeko zar asko bereganatu ditu; oietatik bat, Astigarribia Gipuzkoa'ko erriaren izena aipatzen duana. Orrelako gizonak izan ba genitu len emen, bertako aberastasunak obeto zainduak izango lirake. Asper gabeko alkar izketaldi batean entzun nion, bere aitonak esanda zekiala, erri ontan amak aurren galtza zulatuak lekaidetxe-ko larruzko liburu zarrez konpontzen zituztela; ez ordea gaur, joan dan gizaldian baizik.

San Millan'go mendietan, ba dago beste bitxia aipatu bearra. Baso eder asko ta ur garbiak, baita 2.000 urteko zugaitz bat, agiñ zar bat. Ba nuan ikusteko gogoia. Baso zaindariarekin joan giñan. Bakarrik arkitzen zailla da.

San Millan'en baseliza parean, aurrean, ba dago mendi-bidea. Ura artu genuen. Zoragarrizko pa-

gadiak igarota, agorraren inguruan marrubiak zeudela, osaki landare ta belarrez bazterrak beteak. Mendi zaindariak dionez, "ura, antibiotikoen mintegia". Mendiaren erdian gurutzebide bat dago, eskubikoa utzi ta ezkerrekoa artuta, pixko bat igo ta arkaitz baten saietsian dago. Toki oneri Pikomendaiza deitzen diote. Zugaitza benetan zarra, adar eder asko ia illak dauzka, baiñan ez da geiago berritzen. Ba omen ditu berreun urte iltzen dijoala, gure laguntzalleak zionez; eriotzarako beste bost eun urte bear. Uraxe bai dala mendi aietako edergallua. i Beste aritz eta pago bikaiñak eta ikustera joateko aiñekoak bai, baiñan agiñ ori, baztar aietako asaba zar! Bera jaio zanean, ludian Zesar Augustok agintzen zuan. Zesar erromatarren buruzagi nagusiak dionez, Kantabruak, gudagizon onen mutillen aurrean beren buruak galduak ikusirik, mendi-gallurretan agiñen ostoz egindako salda edanez beren buruak galtzen omen zituzten. Kantabro aietan euskaldunak ere izango ziran. Zergatik ez bertakoak? Agiñ ori agurtzera belauniko joan bear genuke. Europa'ko beste lurralde batean ba lego beste begirapen lioteke! Gu, besteak aiña ez izaki ?

## *San Millaríen bizia bersotan*



Euskalerrriaren gauzik berexiena bere abestiak dira. Euskaldunak gogotik abestutzen du. Elizan sartzen gerala, abestirik gabe ez dago erriaren egitazko otoitzarik. Ez dago abestirik gabeko egitazko bazkaririk.

San Millan'i buruz, ez dut oraindik euskal abes-

tirik arkitu; Azkuek eta Donostik ez daukate.

Egokia deritzait, abesti berri bat euskeraz San Millan'i eskeintzea. Bersotan euskerazko abesti eder bat merezi du. Erderaz ba dauzka bersoak; Berzeok eginak. Kastildarrak baiño gutxiago al gera gu, gure santua goraltzeko? Mesede au, Jon Oñatibia'ri eskatu diot, bai berak gogotik egin ere. Ar dezala, San Millan'ek, Euskalerriaren opari ta esker-onaren ezaugarri bezela.

## *Bi itz, Errioxdko euskaldunei*



Errioxa'ko euskaldunok; maite ezazute Ebro ibaia, gure egitazko Euskalerriko aita. Napparroa'ko esaera zar batek ala dio: "Arga, Ega ta Aragoi ibaiak, Ebro gizon egiten dute". Bere inguruan dauden lur zoragarri oiek, izan ditezken ederretakoak dira. Orko masti, igali, aize bizi, margo argitsu ta lur gozoak paregabekoak ditugu. Gaiñera Errioxa'ko lurak euskal-kutsu aundikoak dira. Ikus; edestia, izenak, oiturak, dantzak, arpegiak...

Zuen lurralde orren euskal-mamia azaldu beti.

Agertu, agirian. Errioxa'n, euskaldunok, euskaldun bezela jokatu. Lur ortan euskal-arnasa bizirik dago bazterretan.

Euskaldunok, bildu zaitezte zuen artean. Alkar-tu ta indartu. Etzaitezela bakardadean gelditu ta bizi.

Batez ere gauza bateri eutsi; euskerari. Zuen izkuntza zarra, maite ta zabaldu. Beste toki askotan egiten ari diran bezela, ikastolak sortu ta pixtu.

Aritzaren antzera, euskal nortasuna sendotu ta zuzpertz, gure emaitza ugaritu.

Lenengo ikastola sortzen alegindu ta egun artan oartuko zerate, bear dan bidea arkitu dezutela; euskerak emango bait dio Errioxa'ri, aspalditik eskatzen ari dan arnasa. Lurrak maiatzeko euria bezela, Errioxak euskera itxaro du.

Kalagurri, Naxera, San Millan, Berzeo... Euskalerriko izen aundiak dira.

Errioxa, Euskalerrria da. Zuen eskuetan datza. Lanaren bitartez, zuek argia ta bizia emango diozute.

Zuen jokabidea, or, euskeraren ta Euskalerrria-ren berpiztea izan dedilla.

## *Irakurritako liburuak*

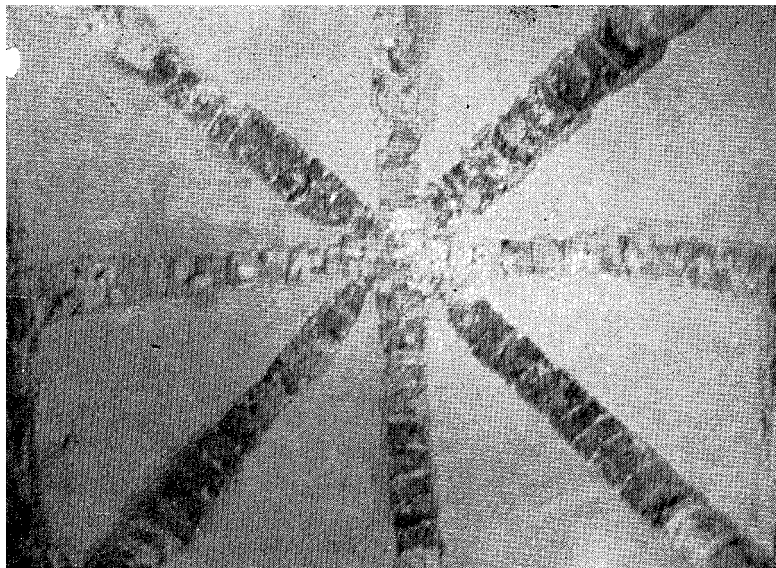

—*La Vida de San MULán*, por SAN BRAULIO.

—*San Millán de la Cogolla. Estudios histórico-religiosos acerca de la Patria, Estado y vida de San Millán*, por FR. TORIBIO MINGUELLA.

—*Obras Completas de Gonzalo de Berceo*, por la Excm. Diputación de Logroño.

—*San Millán de la Cogolla y sus dos Insignes Mpnasterios*, por CONSTANTINO GARRAN.

—*Páginas Emilianenses*, por JOAQUIN PEÑA.

—*Marfiles de San Millán de la Cogolla*, por JOAQUIN PEÑA.



—*Monasterio de Suso. Arte, Historia, poesía*, por TARSICIO LEJARRAGA.

—*San Millán de la Cogolla*. Publicaciones del Ministerio de Turismo.

—*La Rioja desde sus alhores*, por ALFREDO GIL DEL Río.

—*Logroño y su provincia*, por JOSE MARIA RUIZ GALARRETA.

•—*El Turismo en la Rioja. Valle de San Millán*, por ALEJANDRO MANZANARES.

—*El Vascuence en la Rioja y Burgos*, por JOSE J. BAUTISTA MERINO URRUTIA.

—*Petite Histoire religieuse du Pays Basque*, por P. CHARRITON.

—*Historia de la Literatura Vasca*, por Luis MICHELENA.

—*Historia de la Literatura Vasca*, por el P. Luis VILLASANTE.

—*L'Espagne du Moyen Age*, por HENRI TERRASSE.

—*El Idioma Español en sus Primeros Tiempos*, de RAMON MENENDEZ PIDAL.

—*La Cura Pastoral en la España Romano-Visigoda*, por JUSTO FERNANDEZ ALONSO.

—*Estudio sobre Instituciones Monásticas Medievales*, por JOSE ORLANDIS.

—*Arte Medieval Navarro*. Volumen I-Capítulo V : *San Millán de la Cogolla*, por ESTEBAN URANGA y FRANCISCO IÑIGUEZ. Editorial Aranzadi, 1971.



ERASKIÑA

du ikustea. Orain dala bizpairu urte, zati aundi bat erre egin zan. Gaur, ederragoa altxa dute. Naiz gauza asko betiko galdu, etxeak irabazi du.

Emezortzigarren gizaldian, Bentura Rodrigez etxegilleak egin zuan gaurko eliza, neurri egokikoa, atsegiña, argitsua.

Eliza azpian, aztarna zarragoak agirian ipiñi dituzte; erromaniko ta bisigotiko garaiko zuztar zarrak antxe ikusten dira. Ibillialditxia, erromanikoa, amaikagarren gizaldikoa, ez da nolanaikoa, Europa'n onenetakoa baizik. Arrizko Amabirjiña guztiz ederra, erromanikoa, ate ondoan datza. Aurreraxaego, Santo Domingo'ren lenengo illobia; iru urte emen igaro zituan; gotiko irudi etzana gure Santuaren irudia, iru leoi erromanikoen gaiñean datza.

Klaustroko ertze batetik, iriki berria daukaten museora jetxi giñan; orain dala gutxi antolatua daukate. Gauzik ederrenak eta zarrenak, antxe tolestatu dituzte. Ez nolanaikoak; marfilezko kutxatillak, amaikagarren gizaldiko liburuak, irudi erromaniko ta gotikoak ta gure Santuaren kaliza, berak agindua ta erabillia. Litroterdi edangaia eukitzeko egiña, zillarrezkoa, etxe ortan daukaten gauzetan ederrenetakoa. Ibillialditxi ortan, beste aldean, emezortzigarren gizaldikoa, bitxi berexi bat daukate, osategia.

Gaba igarotzeko gela berriak ezin obeak eman zizkiguten. Etxe ortan, otoitz giroa ta pake-kutsua arkitu genuen. Gogo-ariketarentzat toki berxienetakoa. Santo Domingo'ren emaitza oraindik nabari da.

Lekaidetxe au oso zarra degu, bisigodoen garaikoa asiera. Aldamenean Karazo mendi gaillurreko gaztelua F. Gonzalez'ek eskuratu zuanean, aurrera

abiaturik, ustekabeen, lekaidetxe bat, emen bertan arkitu omen zuan. Eliza San Sebastian'i eskeiñia zeukaten. Andik aurrera lekaidetxe oneri asko lagundu zion Kastilla'ko Kondeak; 919'garren urtean lurra eman zizkion.

Almanzor moroen buruzagia onera etorrita, 980'garren urtean berriz eraso ikaragarria artu zuan. Geroago, 1041'garren urtean, San Millan'dik dijoakio Santo Domingo ta onen bitartez lekaide-  
txeak bizi berri ta indartsu bat artuko du; eliza, etxe, inguruak, giroa, ori dana gure Santuaren lana izango da.

Santo Domingo, 1073'garren urtean iltzen da ta ia 1076 garrenean santua izendatzen dute. Egun ori ospatzeko Kastilla'ko erregea Alfonso VI garrena etortzen zaie. Urte ortan bertan, inguruko erri batzuek, etxe oneri, "Cid" Kastilla'ko buruzagi guztiz ospetsuak, uzten dizkio.

1088'garren urtean eliza sagaritzen dute ta ibilitokitxia bukatzen. Gizaldiekin lekaiden gogobizitza asko makaldu zan eta 1512 urtean Valladolid'ko benediktarren bazkunera biltzen da.

1855 urtean, lekaideak, Espaiñi guztian bezela, emendik botatzen dituzte ta urte ortan bertan, Solesmes lekaidetxea Franzia'n Dom Geranger jaunak irikitzen du, 1880'garren urtean Silos berpiztuko duna. Geroztik, gizon jakintsu ta zuzen ugarri bizitu dira emen.

Silos'ko ibillialdia, ez genuen bakarrik gauza eder batzuek ikusteko edo bizpairu egun zoragarriak igarotzeko egin. Gure elburua bestea zan. Santo Domingo'ren euskal nortasuna, bertatik bertara, ezagutu nai genuen. Ez digute beiñere esan, baiñan Santo Domingo erabat euskalduna zan.

Orain arte, gure gizon au, Kastilla'kin erabat lotua zeukaten. Gure Santu onen eriotzaren 900 urtemuga betetzen dala, bere euskal nortasuna ta iza-kera agertu nai genuke. Edestian gauza asko aldatu bearrak daude; au bat.

Santo Domingo, 1000 garren urtean, Errioxa'ko Cañas errian jaiotzen da. Orduan, Errioxa Naparroa zan eta orduko naparrak erabat euskaldunak genituen. San Millan'go lekaidetxean zuzendari bezela aukeratu zuten. Orduan Naparroa'n zegoen lekaidetxerik ederrena San Millan genuen. Garai artan bai liburu ta ederti lanetan, yayoak ziran emen-go lekaideak. Orduan emen egindako lanak gaur oraindik naikoa aitortzen dute.

Santo Domingo, 1041'garren urtean Silos'era dijoa, Almanzor'ek ondatutako lekaidetxea zuzper-tzera. Kastilla'ko erresumara aldatzen du bere bizia. Ezin deguna aztu da, Kastilla'ko erregea Naparroa'koaren anai zala, Santxo III Aundiaren semea, erabat euskalduna ta euskeraz garbiasko mintzatuko zana. Kastilla'ko erresuma Naparroa'tik sortua da, ta ez beste inondik. Amaikagarren gizaldi ortan Kastilla'ko lur zati aundietan, euskaldunak bizi ziran; Kastilla ere orduan Euskalerriko lur zati bat zan.

Kastilla'ri orduan, jakinduria, artearen goi maila, San Millan'dik, Naparroa'tik ain zuzen eraman zion Santo Domingo izeneko napar euskaldun bategen.

Santo Domingo, santua, argia ta jakintsua genuen. Kastilla'ri kulturaren bideak iriki zizkion. Gero, bai, eztabaidak sortu ziran; Garzia Naparroa'ko erregea ta Fernando Kastillakoa, ^bi anai oien artean. Burrukan Garzia il zuten. Kastilda-

rrak irabazle atera ziran eta geroztik auxe agertu digute; Garzia gaiztoa zala ta Fernando ona, Santo Domingo Garzia'kin asarretu zala lekaidetxeko ontasunak eskuratzan etziolako utzi ta Fernando'k berekin batean artu zula. Irabazlea ona ta galtzaillea txarra; ori ala agertzen digu gaur arte egin-dako edestiak. Guk ori ezin degu ontzaz artu. Ortarako gure arrazoiak ba ditugu.

Esaten digute, Garzia erregeak, San Millan'go diruak eskuratu nai zituala. Ori etzaigu buruan sartzen. San Millan'ek izandu zuan ongillerik aundiena Garzia erregea zan. Beko lekaidetxe galanta ta erosoia egitea, bere asmoa zan. Berak asi zuan gaiñera. Orduan, nola leike dirua eskatzea, berak etxe berri bat eskeintzera dijoakiela? Bi errege oien arteko burrukan, beti bezela ez ote zuten eliza tartean sartu nai? Eliza tartean sartzekoan, aitzaki bezela artzen bait dute, arrazoi berekin batean eramateko. Orrelako burruka izan ondorean, egia nun dan jakitea zailla da. Irabazleak, eskubide guztiak bere alde jartzen bait ditu.

Garzia erregea ta Santo Domingo'ren artean eztabaida sortu ba zan, ez ote leike izatea, batak lekaidetxe berria egin nai zualako ta besteak ez? ; baiñan ez Naparroa'ko erregea gaizki jokatu zalako. Gero jakiña, kastildarrei ondo etorri zitzaizen gertatuko gauzak beren alde aldatzea; aitzakiak indartsuen edo irabazlen aotan, errax arrazoi aundien indarra artzen bait dute. Nere ustez, bi errege oien arteko burrukan etzeukaten Santo Domingo nastu bearrik. Edestiaren aurrean, Garzia'ren izena zikintzeko, Santo Domingo ondo etorri zitzaizen.

Esan dezakeguna da, Santo Domingo Naparroa'

ko euskal erresumatik Kastilla'ko erresumara aldatu zala, Silos'ko etxea zuzpertzearren eta bere lana ondo bete zula. Naparroa'n artutako jakinduriak kutsatu zituan; garai artako artea oraindik ikusi dezakegu Silos'ko liburuetan eta eskulanetan, artean batez ere. Gure Santu onen bitartez, diotenez, moroen artetik kristau asko askatu zituan, baita mirari ugari egin ere.

Amaikagarren gizaldian, Kastilla'n Santo Domingo'k bere santutasunaren eta bere goi-arnasaren bitartez, Jainkoaren maitasuna, otoitz giroa, artea ta jakintza zabaldu zituan. Berez, euskalduna genuen eta euskaldunak eman dezaken neurririk aundiena agertu zuan. Beste aldetik, San Millan'go kultur mailla ta santutasuna Kastilla'ri biotz zabaldez eskeiñi zizkion. Orrelako gizonak, gizarte baten gidariak dira ta lurralde baten argi berexiak.

Silos'en gaur, oraindik agertzen dan edertasuna, euskaldun baten lana da, Santo Domingo'rena ain zuzen.

Opari bezela ta eskerraren ezaugarri, gure Santuaren ezurren aurrean Don Manuel Lekuona'k eta nik, Silos'ko Santo Domingo'ren meza euskeraz eman genuen. Kastilla'ko argi eder au etzan kastildarra, euskalduna baizik, Errioxa'ko San Millan'en ezia ta azia; ori beti gogoan euki.

Orain beste zerbait, nere lan au amaitzeko. Yekla'ko mendi tarte zoragarriak ikusi gabe, ez alde egin Silos'tik, arren.



## *San Millan 1074 Estibaliz*

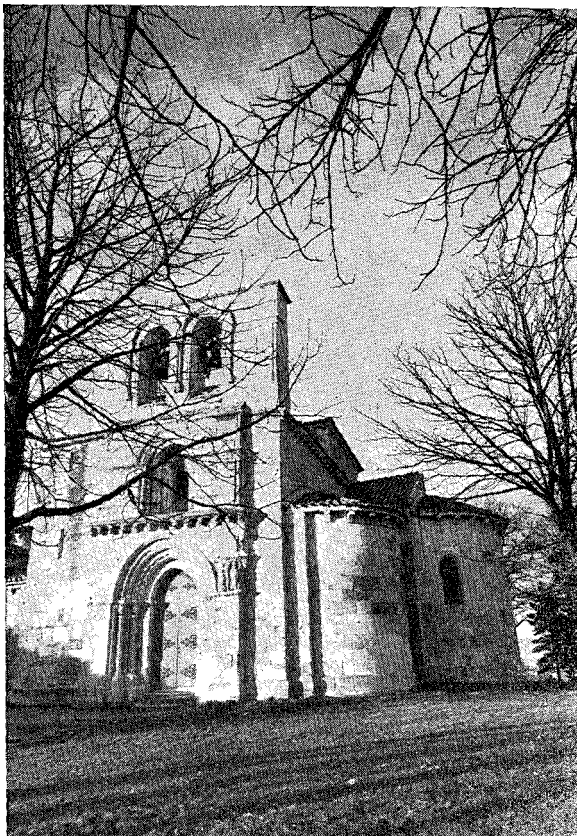

Estibaliz'ko urtegunik zarrena, gaur arte arkim deguna, 1074 garren urtea da. Aita Serrano'k, San Millan'go liburu zarretan arkitu zuan, "Albaro Gonzalez de Gineak San Millan'eri Estibaliz'ko eskubiko aldarea opari egiña".

Urte orrek eta opari orrek, gauza asko esan nai

dizkigute. Alde batetik, San Millan'go lekaidetxearen garrantzia garai artan. Orduan San Millan'ek zeukan indarra ikusten degu. Gaiñera San Millan eta Estibaliz'en artean artueman bat azaltzen zaigu. Biek lotuak daude. Estibaliz Euskalerriko biotzean daukagu, San Millan berriz orduan erabat euskalduna, egoaldean azkeneko muturrean. Euskal-arnasa berdiñak lotzen ditu ta sinismena alde-tik Estibaliz'eri bizia ta indarra San Millan'ek ematen dio.

1074 garren urte orrek, esan nai digu, San Millan Estibaliz'ekin lotzen duan kate luzea, anaiarte baten antzekoa dala, biyek erabat euskaldunak eta gaiñera sinismenaren indartzea beitik gora datorrela.

Asiera oiek garrantzi aundia daukate, naiz gero garaiak eta jokabideak aldatu. Bi etxe oien artean izandako lokarria ezin degu ukatu ta gauza on baterako agertzen zaigunean ezin genezake aztu. Urte ori urruti gelditzen zaigu baiñan, San Millan'ek Estibaliz'eri arnas berri bat emango ziola ezin dezakegu ukatu. Garai artan gaiñera, Estibaliz bakarrik etzegoen San Millan'ekin lotua, Araba osoa baizik. Arabatarrak, aruntz eta inguru aietara, asko zabaldu ziran eta San Millan'dik artu zuten sinismenaren sendotasuna ta zuzpertzeta. San Millan'go lekaidetxeak ederrak ba dira ta garrantzi aundikoak, Estibaliz gaur, Euskalerriko lore zoragarri bat daukagu. Merezi du daukan dizdira agertzea. Bere edestiaren bitartez, bere bizia nolakoa izan dan jakingo degu. Arabatarrentzat, garrantzi aundia dauka Estibaliz'ek.

1138 garren urtean, Maria Lopez Estibaliz'koak, Naxera'ko Santa Maria lekaidetxeari eliz au ema-

ten die. 1432 garren urtean Ayala'ko sendiaren eskuetara etortzen da. 1542 garren urtean Gaizteiz'ko gaxotegiak eskuratzen du. Geroztik 1836 garren urtea arte kapellauak San Millan'go lekaiden begipean bizi dira. Azkeneko urte ortan, lekaideak Estibaliz uzten dutela, eliza baserri batean biurtzen dute. 1921 garren urtean, Gazteiz'ko eliz barrutiak eskuratzen du ta 1923 garrenean Silos'ko benedik-tarrak datoz bizitzera. Auek etxea uzten dutela, 1963 garren urtean, Lazkano'ko benediktar euskaldunak datozte, oraindik bertan daudenak. Aurten, 1973 garrena, Amabirjiñaren irudiaren koronazio 50 urte betetzea ospatzen dute.

Emengo elizak ba dauka bere garrantzia. To-ki oneri bere izen aundia Amabirjiñak eman dio. Emen Dona Maria ospatzen da, etxeak Amabirji-naren izena darama ta irudi zarra guztiz ederra amaikagarren gizaldikoa erriak asko maite izan du. Araba'ko errialdeak Arriaga'ko alkartean biltzen zirala amalaugarren gizaldia arte erabaki nagusiak artzeko, Amabirjiñaren irudi au eramaten zu-ten. Bere aurrean biltzen ziran Araba'ko agintariak. Alfonso XI garrenak, bere aurrean Araba'ko fue-roak ontzaz eman zituan. Urtean bein Jainkoaren auziak, jauntxoek eztabaidak konpontzera Estiba-liz'era biltzen ziran.

Gaiñera diote, maiatzaren lenengo egunean zaz-pi probintzietako euskaldunak emen biltzen zirala ta Zeruko Amari zuzi aundi bat eskeintzen.

Gaur berriz, Estibaliz'ek, sinismena aldetik, bere garrantzia dauka. Sendiak Amabirjinaren babesean maiz biltzea atsegin dute. Beste batzuek igande goi-zetan oñez datoz emengo argiaren billa. Besteak anima berritzera urbiltzen dira.

Gaur benediktar euskaldunei eskerrak, euskal kutsu aundia dauka Estibaliz'ek. Neska askori ipiñi diete izen ori. Euskerazko bataioak egiten dira. Euskeraz ere itzaldiak egiten dituzte elizkizun batzuetan. Ikastoletako aur asko etortzen zaizkie agurtzera. Gaiñera euskal jai bikaiñak egiten dituzte; aizkolariak, dantzariak eta abar. Joan dan urtean apai-zentzat euskerazko ikastaroa eman zuten. Gaur euskalduna Estibaliz'en bere etxean dago.

Ba daude ere arri ederrak, usai zarrekoak, baita euskalkutsu indartsua. Estibaliz'ek, Araba'ri euskal arnasa ematen dio. Ez da nolanaiko tokia. Amabirjinaren maitasuna zuzpertzeko indargillea, sinis-menaren abea ta euskal kulturaren iturria. Baita begiarentzat atsegiña. Emengo arri ederrak aipatu bearrak ditugu. Amabirjiñaren irudia bikaiña degu; erromanikoa, amaikagarren gizaldikoa, aundia, Araba'n zarrenetakoa, Estibaliz San Millan'ekin lotu zuten garaikoa.

Eliza bera bitxi bat da. Barrengo neurriak eta arriak ematen diote paregabeko edertasuna. An sortzen dan ixiltasuna ta pakeak, ez dauka neurri-rik; otoitza egiteko tokirik bikaiñena. Ez da oso aundia baiñan bai zoragarria. Elizak iru buru erdi borobillak dauzka; erdikoa aundia, bazterrekoak txikiagoak. Ezkubikoan, bataio ponte bikaiña dago, amabigarren gizaldikoa. Erdiko sapaia eusten duten lau abe buruak, irudiak dituzte; Salbazioko kondairaren zatiak, Ebaren tentaldia, zigorra, pekatuaren ondorengoak eta Maria'ri Aingeruaren agurra.

Egoaldera ematen duan atea, ba dauka lana aundia arrian egiña. Latinez bere izena dauka, "zoragarria", esan nai duana. Atearen bi aldetan, bina

abe daude beren abe-buruekin; landareen antzeko irudiak ugari arrian egin dituzte. Ezker aldean, bi irudi gutziz ederrak, Aingerua Amabirjiñarekin.

Erromaniko eliza polit bat ikusi nai duanak, Estibaliz'ko ibillialdia ez du alperrik egingo.

Zorionez toki polit oneri ta emengo Amabirjiñaren irudiari abesti alaiak euskeraz egiñaz arduratu zaizkigu gizon ospagarri batzuek; ezin ditugu aztu Antonio Urreztarazu'k egiña ta Nemesio Etxaniz'ena. Estibaliz zer dan ikusi degu. Ez litzake gaizki izango, nolakoa izan bear lukean aipatzea.

Esku lanetik bizi diran lekaide euskaldun batzuek toki eder onen zaindari daudela, Estibaliz izan bear luke *otokzi* egiteko kabia. Eliza ondoak, ototza sortzeko bear dan ingurua osatu bear lukete. Eliza ondotik baztertu bear lituzkete berebillak, gazten jolasak, futbola, radio tresnak, bazkaldarrak eta abar. Eliza inguruak erabat ototza egiteko babestu bear lituzkete, ez beste ezertarako. Berebil tokiak eta gazten jolasetarako, lekaidetxe aurrean eun metrora, zelai batzuek antolatzea oberena, ez eliz ondoan. Dana berebillez josita egun batzuetan ikusten degula, ematen du eliz barreneraiño sartu nai dutela edo berebil perian gaudela.

Gero arte zarra, dan bezela, bere soiltasunean agertu bear lukete; azkeneko lanak zorionez, ortara dijoaztela, esan nai digute. Aundi naiak dana galduko luke.

Ikusia dago, sinismena zabaltzen Estibaliz'etik aleginduko direla gure lekaideak. Ortarako daude. Baiñan auen intelektual lanak berexia izan bear luke, aspalditik asita Araba'n erriaren eta sinismenaren alde lekaideak egin dituzten lanak agertzea. Onela ikusiko genuke nola lekaideak Jainkoaren

laguntzalleak izan diran sinismena sendotzen ta erriaren nortasuna osatzen.

Aspaldiko lekaide bakartarren aztarna zarrak ugari arkítzen bait dira Araba'n.

Datorren urteak, 1074 garrena oroituazten digu; Estibaliz San Millan'ekin 900 urte lotu zute-la. Naiz aspaldiko garaía izan, esan aundikoa degu. Estibaliz'ek zaindu bear luke Araba'k San Millan'ekin euki ditun lokarriak, artuemanak eta lagunartea. Lokarri oiek berritzeakin Euskalerrriak asko irabaziko luke. Estibaliz'ek eta Araba'k San Millan'ekin zor aundiak dituzte. Eskertsua izateak, gizata-sunaren mailla agertzen du. Zoritxarrez, desegin zan orduko lokarria, gaur berritu bear litzakena. Onekin sinismenak irabaziko luke, baita euskalza-letasunak. Arabatarrekin batean, urtero joan bear lukete Estibaliz'ko lekaideak San Millan'era, agurra, eskerra ta oparia eskeintzera. Orrexek bigun-duko lituzke Erríoxa'ko biotzak eta euskal kultu-rari bide zabal bat irikiko litzaioke.

Datorren urtean, 1074'garrena, ospatzea merezi luke ta ez nolanaí. Oroigarri bat, betiko sortzea, merezi luke; batez ere oroitzeko San Millan'ekin euki zuan lokarria. Bear ba da, ez lítzake gaizki izango domiña eder bat sortzea, erriak eskuetan eta begi aurrean daukala, garrantzi aundiko gauza ba-ten oroigarri bezela.

Noizbait, Estibaliz'ek San Millan'dik laguntza artu ba zuan, gaur ordaintzea egokitzen zaio; otoi-tza ta euskal arnasa izan bear luke bere opari be-rexia.

## *Astigarribia 1081*



1963'garren urtean, "B. R. S. V. A. P." aldizkarian, irugarren zenbakian, Don Manuel Lekuona' ren lan bat erderaz, agertu zan, izen onekin, "Bisigotiko artea Gipuzkoa'n ote? Astigarribia". Askori, ustekabe aundia eman zien lan orrek. Uste bait zuten aintzina garaiko arterik Gipuzkoa'n etzegola. Askorentzat, sinismena ere gure artean beran-

duko gauza zala, aitortzen zuten. Don Manuel degu, aurrenekoa, bisigotiko tankera Astigarribia'ko arkuari eman ziona. Bere begi zorrotzak, gutxinaz uste genuen tokian arkitu zigun garai zarreneko azterna eder bat.

Zer degu ta nun dago Astigarribia? Deba ibaia-  
ren baztarrean, Arno mendiaren egalpean datza. Eliz bat ikusten da ta inguruan amabost baserri. Etxe auetako askok, jauregi antza daukate. Galtzara zarra ikusgarria goruntz dijoa; "estratia" deitzen diote. Auzo onek, ibai ondoan ba du bere kaia. Ementxen arkitu nai du Don Manuel Lekuona'k "Tritium Tubolicum" izena, lenengo gizaldian Ponponio Mela'k deitzen duan tokia. Gaur Motriko'ko auzoa degu.

Eliza ez da nolanaikoa. Bi zati ditu, bat bestea-  
ren barrenean; bere izena San Andres. Bi ormen artean dagoen ibiltokiari "kalostrea" deitzen diote. Barrengo elizaren atzeko orman, kalostre aldera leio bat agiri da, arrizkoa, lau maillak osatzen dutena. Ba ditu iru zati; burua, lepoa ta gorputza. Noizkoa ote? Ondo asmatzeko bizpairu gauza gogoan euki bear ditugu. 1081 garren urtean Alfonso VI Kastilla'ko erregeak, Errioxa'ko San Millan'eri, Astigarribia'ko eliza, larreak, sagardiak eta kaia ematen dizkio. Nola leike ori? Oso errexa da ori ulertzen, dio Don Manuel'ek. Peñalen'en Santxo Naparroa'ko erregea iltzen dutela, Alfonso VI Kastilla'ko erregeak lur asko kentzen dizkio ta bereganatzen ditu, adibidez Errioxa, eta beste zati aundiak. Gipuzkoa'n Naparroa'ko erregearenak ziranak, emendik aurrera Kastillakoenak izango dira.

Errioxa'kin batean, San Millan eskuratzen du ta esku zabalik, lengo nagusiak bezela lur berriak



emanaz, laguntzen dio. Orrela gaiñera, Alfonso VI, naiko zuan kristau sinismena San Millan'go lekaidetxe indartsuaren laguntzarekin Gipuzkoa aldean zuzpeltu.

San Millan'go leyoak eta arkuak ez dira Astigarribia'koen berdiñak, baiñan bai antza aundikoak. Nere iritziz, Astigarribia'koa ez da bisigotikoa, moroen aurrenekoa, San Millan'go lekaidetxe zarraren garaikoa baizik; erromaniko aurreko kutsua daukate. Astigarribia'ko leyoaren buruak ba dauka moroen estilo berdiña ta kutsua. Ba dakigu, San Millan'en mozarabe artea ugari landu zutela XI gizaldian, azkeneko berritze artan. Gizaldi ontan bertan, Astigarribia'taz jabetzen dirala, San Millan'dik gauza asko etorriko zitzaizkigun, baita artea ere.

Gogoan euki bearra daukagu, San Millan'en bezela, Astigarribia'n, gizonaren antzeko illobiak agertu zaizkigula.

Azaldu ditugun bi arrazoi oiekin, uste det naikoa dala esateko Astigarribia'ko leyoa, amaikagarrren gizaldikoa degula, San Millan'ekin lotutako garaikoa.

Naiz San Millan'dik urruti gelditu, Gipuzkoak ba ditu lau eliz, Santu onen izenarekin; Santa Marina'n (Bergara) San Millan'en basiliza, Gatzaga'n eliza, Zizurkil'en eliza ta Arkarazo'n (Aretxabaleta) eliza.

1981 urtean, Gipuzkoak jakin bear luke, Astigarribia San Millan'i lotua gelditutako 900 urte dirala ta urte muga ori ospatzen alegindu bear luke. Bere opari oroigarria eskeintzen nolabait egiten jakin bear luke. Ezin degu aztu, Astigarribia'n daukagun arku zoragarri ori, andik sortua dala ta gai-

ñera Gipuzkoa'ri goi arnasa ta gogo laguntza etorri zitzaizkiola.

Orrelako urte mugak ospatuaz, gure edestiaren zaiñak garbitzen ditugu, indartsuago bizi gaitezen.

## LIBURUAK

Boletín de la Real Sociedad Vascongada de los Amigos del País. Núm. 3-1963.

"La otra Guipúzcoa", de Iñaki Linazasoro.

"Guipúzcoa olvidada", de Luis Peña Santiago.

# ERRIOXA'KO SAN MILLAN

Doñua ta bersoak:  
OÑATIBIA'tar YON'ek

TXISTUA

Bitarteko  
doñua

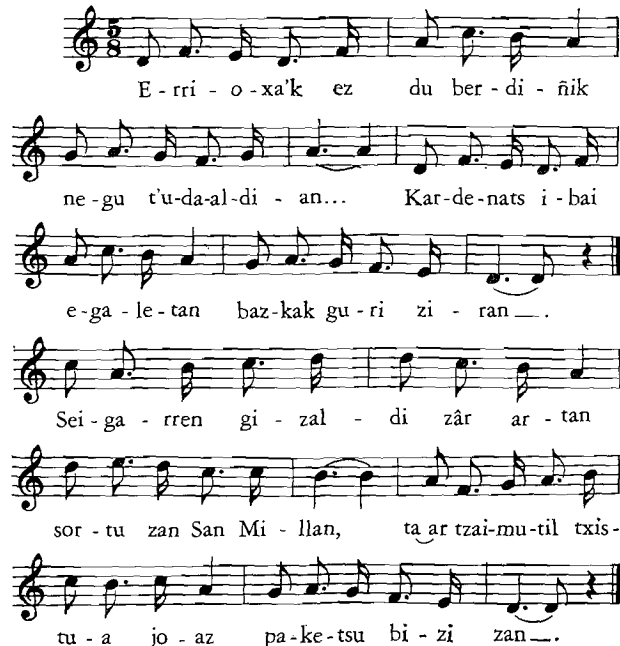

E - rri - o - xa'k ez du ber - di - ñik  
ne - gu t'u - da - al - di - an... Kar - de - nats i - bai  
e - ga - le - tan baz - kak gu - ri zi - ran...  
Sei - ga - rren gi - zal - di zâr ar - tan  
sor - tu zan San Mi - llan, ta ar tzai - mu - til txis -  
tu - a jo - az pa - ke - tsu bi - zi zan...

Txistuaren doñuari jarraituaz, bertsoah  
RE t> ean abesten dira.

1. Errioxa'k ez du berdiñik  
negu t'uda-aldian...  
Kardenats ibai-egaletan  
bazkak guri ziran.  
Seigarren gizaldi zár artan  
sortu zan San Millan,  
ta artzai-mutil txistua joaz  
paketsu bizi zan.
2. Done Lorentzo mendipeak  
Bertzeo du izena,  
ta ibarrak lez, mendi gallurak  
euskal kutsuz dena.  
Ango larruzko paperetan  
arki ditekena:  
idatzitako euskeraren  
aztarnik zárrena.
3. Larretan dulun-ots artean  
San Millan zebillen,  
leitza-zuloan San Felizes  
bein arkitu zuen.  
Onen otoitz ta bizitz latzak  
erakarri zuten  
ta artzai-mutilla Jainko billa  
aguro asi zen.
4. Kukullo'ko mendi batean  
—arkaitz-zulo otza—  
neketan dio Jainkoari  
eskeintzen biotza.  
Berrogeiren bat urteetan  
bizitza zorrotza,  
maitasun-egintzaz lortzen du  
santu baten poza.

5. Bizitza santu orren berri  
Gotzayak izan zun,  
Tarazona'ra deim eta  
bertan zun apaizm.  
Jayoterrian erretore  
zuurki sayamz,  
Kristorentzat biotz ugari  
irabazi zimm.
6. Biotz aundi ta esku-zabal  
izanik ausarki,  
beartsuak etxe ondoan  
aunitz zimm aurki.  
Eliz-ondasunak banamz  
denen legungarri,  
naigabetan zeuden kristauak  
pozten zimm sarri.
7. Bekaizkeriz zuten San Millan  
argatik salam,  
t'elizik gabe geldimrik  
zan leitzera aldam.  
otoitz eta barau egiñaz  
an neketan sartu,  
ta sanmen bizitza zion  
Jaunari opaldu.
8. Beregana, sendam zitzan,  
asko joan oi ziran:  
itsu, erren, burunasmak  
agertzen zitzaizkan.  
Ta Amaya'ko elbarrakin lez  
—zenbat mirari an!—  
gaxoak ziran sendamrik  
itzultzen pozikan.

9. Mirariz gañera igarpen  
edo profezia  
ugari egiña izan zen,  
bat arrigarria!  
Kantabroei gogor mint<sup>^</sup>atuz  
adierazia,  
erraustua izango zala  
euren Kantauria.
10. San Millan'ek iltare egin dr.  
an naiko mesede,  
illobira bai datorzkio  
babesaren eske;  
biozgabetuak azaltzen  
dizkate euren neke,  
eta ark ez du inor bidaltzen  
laguntzarik gabe.
11. Naparroa'ko Erreinua  
indartuz batera,  
zabaltzen doa San Millan'en  
ospe ta jayera.  
Eliz ta gaxotegi asko  
eraikiz gañera,  
mixiolariak dakarzkigu  
fedea sortzera.
12. San Millan'en bizitza za/gu.  
bai, osorik eder;  
jakingarririk esan gabe  
ez dugu utzi ezer.  
Euskaldun danak aren berri  
jasoko du laster,  
t'ez du egundaño aztuko  
"LATXAGA"ri esker.

- 13- Aralar'en San Migel dugu  
Goi-Aingeru argi,  
Errioxa'n San Millan, berriz,  
fedean eusgarri.  
Zerutar biak lagun onak  
gureztat izanik,  
ar ditzagun euskaldun denen  
betiko zaindari.
14. San Millan apal eta altsua,  
—au garai zakarra! —  
Euskalerrria'k, beraz, ba-du  
gaur zure bearra.  
Txertatu zenion fedean  
emayozu indarra,  
ta xinixmen-etsayen aurka  
iraun beza azkarra.

Iruña'n, 1973'ko Uztaila'ren 16'an.





## ARKIBIDEA

Orrialdea

ITZAURRE . . . . .	7
San Millan Euskalerriko mendietan . . . . .	11
San Millan, artzaia ta lekaidea . . . . .	14
San Millan'gO' lekaidetxe zarra ta Euskalerrria . . . . .	19
San Millan, euskal-kulturaren iturria . . . . .	28
San Millan, Euskalerrrian, sinismenaren iturburua. . . . .	40
San Millan'go lekaidetxe berria . . . . .	48
San Millan gaur. . . . .	54
San Millan'en bizia bersotan. . . . .	60
Bi itz Errioxa'ko euskaldunei . . . . .	62
Irakurritako liburuak . . . . .	64
ERASKIÑA . . . . .	67
Silos'ko Santo Domingo (1073-1973). . . . .	69
San Millan 1074 Estibaliz . . . . .	75
Astigarribia 1081. . . . .	81
Errioxa'ko San Millan. . . . .	&6
Arkibidea . . . . .	91

